

**RD**

Mitteldruck-  
ventilatoren  
*Medium pressure  
blowers*



# INHALTSVERZEICHNIS TABLE OF CONTENTS

## Elektror-Mitteldruckventilatoren bieten:

- Sinnvolle Leistungsabstufung
- Einbaufertige Ausführung mit Drehstrom- oder Einphasen-Wechselstrom-Motoren
- Hohes Leistungsvermögen bei kompakter Bauweise
- Lange Nutzungsdauer bei niedrigeren Betriebskosten
- Gute Wirkungsgrade
- Günstiges Geräuschverhalten
- Stabile Gehäuseausführung aus Aluminiumguss
- Drehzahlstellbare Ausführungen
- Zweckmäßiges Zubehör

## Elektror medium pressure blowers offer:

- Logical performance graduation
- Ready-to-install design with three or single phase a.c. motors
- High performance at compact design
- Long service life with low operation cost
- High efficiency
- Favourable noise characteristics
- Robust cast aluminium casings
- Variable speed control versions
- Useful accessories

|   |               |
|---|---------------|
| <b>1. Technische Hinweise/Technical information</b>   | Seite/page 3  |
| 1.1 Konstruktion/Design   | Seite/page 3  |
| 1.2 Betriebsverhalten/Performance   | Seite/page 4  |
| 1.3 Geräuschentwicklung/Noise generation  | Seite/page 5  |
| 1.4 Kennlinien/Performance curves   | Seite/page 5  |
| 1.5 Ventilatorauswahl/Blower selection  | Seite/page 6  |
| 1.6 Ausführungen/Designs  | Seite/page 7  |
| 1.7 Hinweise für Betrieb und Wartung/Instructions for operation and maintenance   | Seite/page 10 |
| 1.8 Bestellangaben/Ordering data  | Seite/page 11 |
| 1.9 Anmerkungen/Remarks   | Seite/page 11 |
| 1.10 Umrechnungstabelle/Conversion table  | Seite/page 11 |
| <b>2. Gehäusestellungen, Klemmkastenlage, Kabeleinführung<br/>Housing positions, terminal box positions, cable entry</b>  | Seite/page 12 |
| <b>3. Typenschlüssel, Vorauswahl, Kennlinien<br/>Type code, preselection, characteristic curves</b>   | Seite/page 14 |
| <b>4. Standardreihe: Kennlinien mit Maßbildern und technischen Daten<br/>Standart blowers: Characteristic curves with dimensional drawings and technical data</b> | Seite/page 15 |
| <b>5. Zubehör/Accessories</b>   | Seite/page 32 |
| <b>6. Zubehör, zusätzliches: RD 0, RE 0 saugseitig<br/>Accessories, additional: RD 0, RE 0</b>  | Seite/page 37 |



## Die Einsatzgebiete unserer Mitteldruckventilatoren sind vielfältig:

- Förderung mittlerer Luftmengen bei größeren Anlagenwiderständen
- Absaugung von Gasen und Dämpfen
- Kühlung von Apparaten und Maschinenteilen
- Be- und Entlüftung von Anlagen mit größeren Widerständen
- Luftzuführung bei Gas-, Öl- und Kohlefeuerungen
- Luftzuführung bei Trocknungsanlagen
- Einsatz bei Luftkissentischen
- Abgasabsaugung im KFZ-Bereich
- Filteranlagen

## Fields of application Elektror medium pressure blowers offer a wide field of application facilities:

- Conveying medium air volumes at higher system resistances
- Exhausting gases and vapours
- Cooling of apparatus and machinery parts
- Ventilation of systems with higher resistances
- Air supply of gas, oil and coalfired systems
- Air supply of drying installations
- Air supply of air cushion tables
- Extraction of exhaust gas
- Filter installations

## 1. Technische Hinweise/Technical information

### 1.1 Konstruktion

Elektror-Mitteldruckventilatoren der Baureihe RD sind Radialventilatoren mit geschlossenen Laufrädern aus Aluminium- bzw. Stahlblech. Sie werden von besonders auf die Ventilatorbelange abgestimmten, reichlich dimensionierten Kurzschlussläufer-Motoren direkt angetrieben.

Die formschönen, den strömungstechnischen Erfordernissen entsprechenden Gehäuse aus Aluminiumguss sowie die dynamisch gewuchteten Laufräder sorgen für einen erschütterungsfreien, geräuscharmen Betrieb und hohe Wirkungsgrade. Die solide Konstruktion der praktisch wartungsfreien Elektror-Mitteldruckventilatoren ist die Grundlage für eine lange Nutzungsdauer und niedrige Betriebskosten. Alle Antriebsmotoren entsprechen der EN 60034-1 (VDE 0530 Teil 1) und sind in Schutzart IP 54 gefertigt. In der Standardausführung sind die Motoren bei 50 Hz Netzfrequenz für Spannungen von 230/400 V  $\Delta/Y$  bzw. 400 V  $\Delta$  bei Drehstrom und 230 V bei Einphasen-Wechselstrom nach IEC 38 ausgelegt. Motoren mit 60 Hz Netzfrequenz sind auf Wunsch ebenfalls nach IEC 38 lieferbar.

Motoren, die für die Standardspannung ausgelegt sind, sind für eine Spannungstoleranz  $\pm 10\%$  im Dauerbetrieb geeignet.

### 1.1 Design

Elektror medium pressure blowers of the RD range are radial blowers with double-wall impellers made from sheet aluminium respectively from sheet steel. They are directly driven by asynchronous squirrel cage motors of the company's own make, especially adapted to the blower requirements and amply dimensioned.

The attractively shaped, stream-line aluminium-cast housings as well as the dynamically balanced impellers ensure vibration-free operation at low noise levels. The solid design of the Elektror medium pressure blowers is basic for long-life operation and low operating cost. All drive motors are manufactured in conformity with IP 54 and comply with EN 60034-1 (VDE 0530 – Part 1). The standard version of the motors is designed for 50 Hz mains frequency and voltages of 230/400 V  $\Delta/Y$  or 400 V  $\Delta$  for three-phase AC and for 230 V single-phase AC in conformity with IEC 38. On demand the motors for 60 Hz mains frequency can also be supplied to IEC 38. Motors, which are designed for the standard voltage, are suitable for a voltage tolerance of  $\pm 10\%$  in continuous operation.



# TECHNISCHE HINWEISE TECHNICAL INFORMATION

## 1.2 Betriebsverhalten

Ventilatoren sind Strömungsmaschinen zur Förderung von Luft und anderen Gasen. Bei Radialventilatoren wird das Fördermedium axial angesaugt, durch die Drehbewegung des Ventilatorlaufrades radial beschleunigt und tangential ausgeblasen. Die der ausströmenden Luft entgegengesetzten Widerstände (Kanäle, Rohrleitungen, Filter, Anlagenteil usw.) müssen durch den vom Ventilator erzeugten Überdruck überwunden werden. Mit steigender Fördermenge (Volumenstrom) verringert sich die Fähigkeit des Ventilators, Druck zu erzeugen. Dieses Betriebsverhalten ist abhängig von der Ventilatorbauart und -baugröße und wird in Form von Differenzdruck-Volumenstrom-Kennlinien (Ventilator-Kennlinien) dargestellt. Die Widerstände von lufttechnischen Anlagen (Anlagenwiderstände) ändern sich (in den meisten Fällen) quadratisch mit der Volumenstromänderung, d.h.: Soll der Volumenstrom verdoppelt werden, muss der vierfache Anlagenwiderstand überwunden werden. Die entstehenden Kennlinien werden als Widerstandsparabeln oder Anlagenkennlinien bezeichnet. Der Arbeitspunkt des Ventilators wird durch den Schnittpunkt der beiden Kennlinien bestimmt. Soweit der Anlagenwiderstand rechnerisch nicht ohne weiteres erfaßt werden kann, bieten sich Versuche oder der Rückgriff auf Erfahrungswerten an. Mit steigendem Anlagenwiderstand verringert sich die Fördermenge der Ventilatoren und die Leistungsaufnahme sinkt. Der maximale Volumenstrom eines Ventilators ergibt sich aus dem Schnittpunkt der Totaldruck-Kennlinie  $\Delta p_{st}$  mit der Volumenstrom-Koordinate (siehe Bild 1).

## 1.2 Performance

Blowers are flow-generating appliances for the conveyance of air and other gases. In radial blowers the conveyed medium is drawn in axially, accelerated radially through the rotation of the impeller and expelled tangentially. The resistance to the discharged air (by ducts, pipes, filters and other parts of the installed system) must be overcome by the excess pressure generated by the blower. With increasing flow volume (volumetric flow rate) the ability of the blower to generate pressure is decreased. The performance behaviour depends on the blower design and size and is presented as characteristic curves of pressure difference an volumetric flow rate (blower characteristics). The resistance of air conveying systems (system resistances) change (in most cases) quadratically with the change of volumetric flow, i.e.: If the volumetric flow rate shall be doubled, four times the installation resistance must be overcome. The resultant characteristics are termed resistance parabolas or system characteristics. The operating point of the blower is determined by the intersection point of the two curves. Insofar as the installation resistance can not be computed without difficulty, recourse to experiments or experience is suggested. At a growing system resistance the flow volume of the blowers and the power consumption decrease. The maximum volumetric flow of a blower occurs at the intersection of the static pressure difference curve  $\Delta p_{st}$  and the volume flow coordinate (cf. Fig. 1).

**Bild 1:** Arbeitspunkt des Ventilators

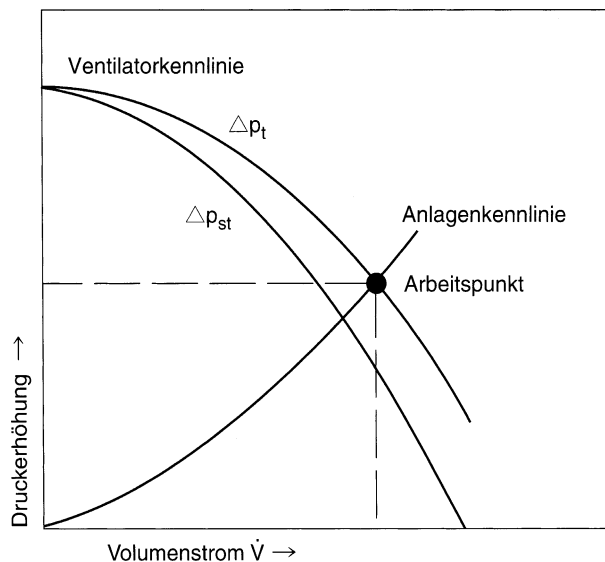

**Figure 1:** Operating point of the blower

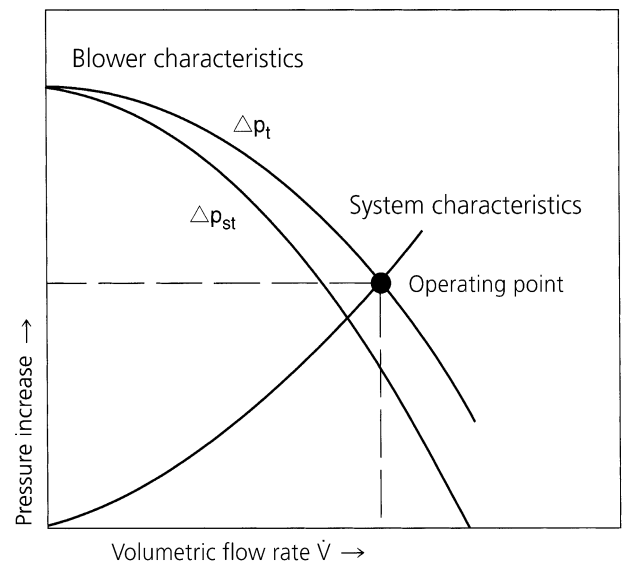



## 1.3 Geräuscentwicklung

Das von einem Ventilator erzeugte Geräusch entsteht durch Strömungsvorgänge und Wirbel im Laufrad und Gehäuse und wird bestimmt durch:

- die Bauart des Ventilators (Axialventilator, Radialventilator, Konstruktionsprinzip des Laufrades)
- die Baugröße des Ventilators entsprechend den geforderten Druckdifferenzen und Fördermengen
- den Arbeitspunkt des Ventilators d.h. in welchem Bereich der Kennlinie der Ventilator arbeitet,
- die Drehzahl, die bei den stellbaren Elektror-Mitteldruck-Ventilatoren vermindert werden kann.

Die abgestrahlten Geräusche sind nicht über den gesamten Leistungsbereich konstant. Ventilatorgehäuse und -laufrad sind den strömungstechnischen Erfordernissen entsprechend konstruiert, so dass die Geräuscentwicklung im wesentlichen von den Anforderungen an Fördermenge und Druckdifferenz sowie von der entsprechenden Ventilatorauswahl abhängig ist. Als Maß für die Geräusch- bzw. Schallwirkung wird der Schalldruckpegel mit der Maßeinheit dB (A) verwendet. Der Buchstabe „A“ in der Maßeinheit weist auf die genormte Frequenzbewertung des Schalldruckpegel hin, welcher die starke Frequenzabhängigkeit der subjektiven Lautstärkeempfindung berücksichtigt. Hohe Frequenzen werden lästiger empfunden als niedrigere. Werden mehrere Schallquellen gleicher Lautstärke zusammen bewertet, so erhöht sich der Schalldruckpegel z.B. bei zwei Geräten um 3 dB (A), bei fünf Geräten um 5 dB (A), bei vier Geräten um 6 dB (A), bei fünf Geräten um 7 dB (A). Eine Änderung um 10 dB (A) entspricht schließlich etwa der doppelten oder halben Lautstärkeempfindung. Mit zunehmender Entfernung von einer Schallquelle wird das abgestrahlte Geräusch schwächer, eine Verdoppelung der Entfernung kann eine Schallpegelreduzierung bis zu 5 dB (A) ergeben.

## 1.4 Kennlinien

Die dargestellten Kennlinien des Totaldruckes  $\Delta p_t$  und des statischen Druckes  $\Delta p_{st}$  als Funktion des Volumenstromes  $V$  sind messtechnisch ermittelte Kennlinien, die teilweise über den in den technischen Tabellen angegebenen Werten liegen. Die Messungen wurden mit saugseitig montiertem Schutzgitter durchgeführt. Sämtliche Messungen erfolgen auf einem Rohrprüfstand nach DIN 24163 bei druckseitiger Drosselung und gelten für eine Luftdichte von  $1,2 \text{ kg/m}^3$ . Die Schalldruckpegel  $L_A$  wurden beim druckseitigem Anschluß der Ventilatoren am Rohrprüfstand in 1 m Abstand von der Ansaugöffnung gemessen.

## 1.3 Noise generation

The noise generated by a blower ensues from flow processes and vortices inside the impeller and the housing and is determined by:

- the blower design (axial blower, radial blower, construction principle of the impeller).
- the blower size in relation to the specified pressure differences and volumetric flow rates.
- the operating point of the blower, i.e. in which section of the characteristic curve the blower operates.
- the rotational speed which can be reduced by the variable speed control for the Elektror medium pressure blowers.

The noise emissions are not constant over the whole performance range. Blower housing and impeller are designed in conformity with flow-technical requirements and thus the noise generation depends mainly on the requirements for flow volume and pressure difference as well as on the correct selection of the blower. As a measure for noise and sound pressure level the unit dB(A) is used. The letter „A“ in the unit refers to the standardised frequency evaluation of the sound pressure level that takes the strong frequency dependence of the subjective perception of the noise level into consideration: High frequencies are perceived as more unpleasant than low frequencies. If several noise sources emitting the same noise level are evaluated together, the noise pressure level increased, e.g. by 3 dB (A) in the case of two blowers, by 5 dB (A) for three blowers, by 6 dB (A) for four blowers and by 7 dB (A) for five blowers. And finally, a change of 10 dB (A) corresponds to double or half the noise perception. With increasing distance to the noise source the emitted noise becomes weaker, doubling the distance can reduce the noise level up to 5 dB (A).

## 1.4 Performance curves

The characteristics shown of the total pressure  $\Delta p_t$  and of the static pressure  $\Delta p_{st}$  as a function of the volumetric flow rate  $V$  were determined in measurements and some are higher than the ratings shown in the technical tables. The measurements were performed without a protective mesh guard on the intake port. All measurements took place in tubular test assembly in compliance with DIN 24163 with a throttle at the pressure side and apply for an air density of  $1.2 \text{ kg/m}^3$ . The noise pressure levels  $L_A$  were measured in the tubular test assembly with the blowers connected at the pressure side and at a spacing of 1 m from the intake port.



## TECHNISCHE HINWEISE TECHNICAL INFORMATION

### 1.5 Ventilatorauswahl

#### Nutzbare Druckdifferenz

Hat man rechnerisch oder durch Versuche die benötigte Druckdifferenz für die gewünschte Fördermenge ermittelt, so ist zu prüfen, wieviel von der Totaldruckerhöhung des Ventilators als statische Druckdifferenz genutzt werden kann. Hat der druckseitig angeschlossene Kanal den gleichen Querschnitt wie die Ausblasöffnung des Ventilators oder bläst der Ventilator frei aus, so ist der dynamische Druckanteil  $p_{d2}$  als Verlust anzusetzen. Der verbleibende Anteil der Totaldruckerhöhung steht als nutzbare statische Druckdifferenz  $\Delta p_{st}$  zur Verfügung. Wird der druckseitige Kanalquerschnitt durch allmähliche Erweiterung (Diffusor) vergrößert, verzögert sich die Strömung und der dynamische Druck wird in statischen umgewandelt. Der Druckrückgewinn kann zur Überwindung der Anlagenwiderstände mit einbezogen werden oder ermöglicht bei gleicher Durchsatzmenge die Verwendung eines kleineren Ventilators (siehe Kennlinie Ventilator 2, Bild 2). Der Wirkungsgrad von Diffusoren ist vom Öffnungswinkel abhängig. Saugseitige Druckrückgewinne durch Diffusorwirkung sind gering und können vernachlässigt werden.

### 1.5 Blower selection

#### Usable pressure difference

Once the necessary pressure difference has been determined by computation or experiments, the amount must be checked of the total pressure increase of the blower which may be used as static pressure difference. If the duct connected at the pressure side features the same cross-section as the blower discharge port or if the blower discharges unimpeded, the dynamic pressure component  $p_{d2}$  must be considered loss. The remaining component of the total pressure increase is available as usable static pressure difference  $\Delta p_{st}$ . If the duct cross-section is increased gradually (diffusor), the flow is decreased and the dynamic pressure is converted to static pressure. The pressure recovery may be included to overcome the system resistances or, with the same volumetric flow rate, a smaller blower may be used (cf. characteristic blower 2, Fig. 2). The effect of diffusor is dependent on the angle of flow spread. Pressure recovery at the intake port by means of the diffusor effect are small and may be neglected.

Bild 2: Druckrückgewinnung

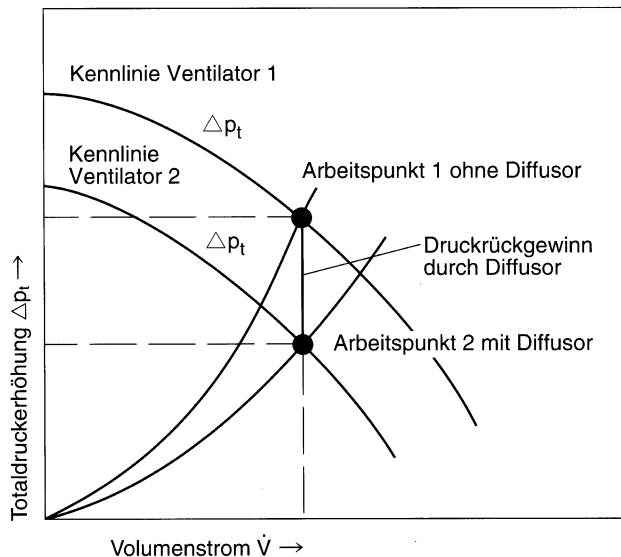
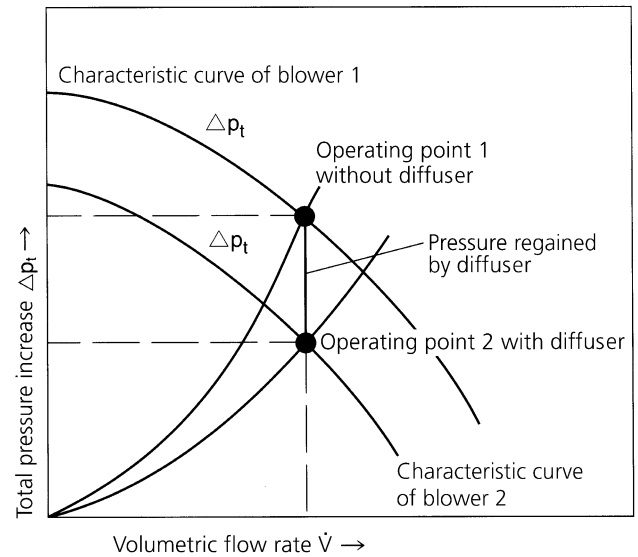

Figure 2: Pressure recovery





## Einfluß der Dichte

Totaldruckerhöhung, dynamischer Druck, statischer Druck- und Leistungsbedarf des Ventilators ändern sich proportional mit der Fördermediendichte und sind bei der Ventilatorauswahl zu berücksichtigen (Bild 3). Dichteänderung durch Temperatureinflüsse errechnen sich wie folgt:

$$\rho_2 = \rho_1 \frac{273 + \vartheta_1}{273 + \vartheta_2}$$

$\vartheta$  = Fördermedientemperatur [°C]

$\rho$  = Luftdichte [kg/m<sup>3</sup>]

## Influence of the density

Total pressure increase, dynamic pressure, static pressure and power requirement of the blower change proportionally to the pressure of the conveyed medium and must be taken into consideration on selecting the blower (Fig. 3). Density changes through temperature influences may be calculated as follows:

$$\rho_2 = \rho_1 \frac{273 + \vartheta_1}{273 + \vartheta_2}$$

$\vartheta$  = temperature of conveyed medium [°C]

$\rho$  = air density [kg/m<sup>3</sup>]

**Bild 3:** Einfluß der Fördermediendichte

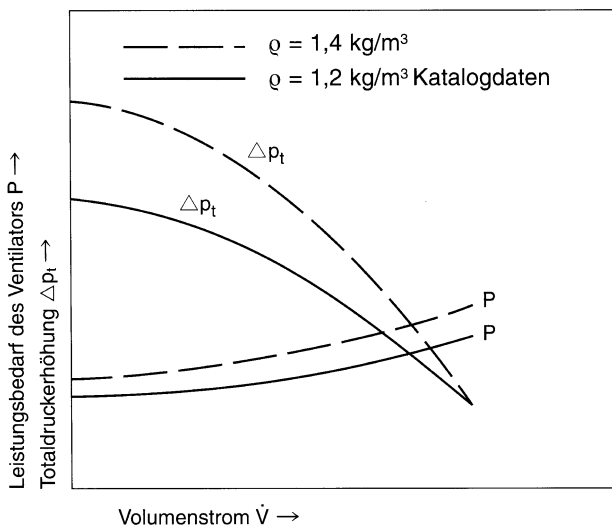

**Figure 3:** Influence of conveyed medium density

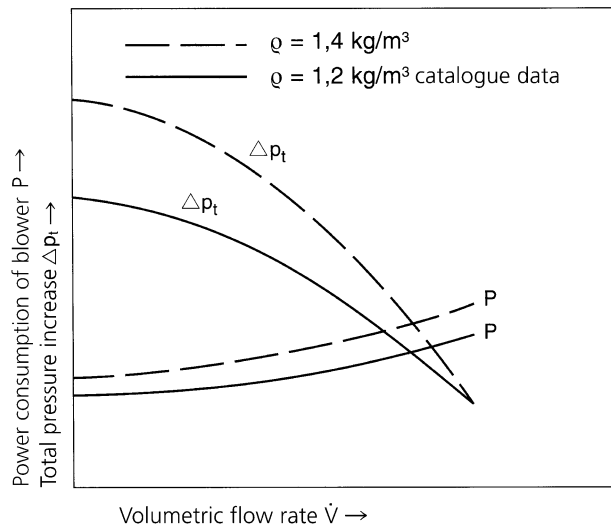

## 1.6 Ausführungen

### Standardreihe

Ihr Einsatz ist überall dort sinnvoll, wo unveränderbare Betriebsbedingungen vorherrschen oder die Druckverhältnisse sich nur geringfügig verändern und somit gleichbleibende Volumenströme erwünscht sind.

### Drehzahlstellbare Ventilatoren

Sie werden überall dort eingesetzt, wo aus prozess- oder verfahrenstechnischen Gründen veränderte Volumenströme benötigt werden.

### Typenreihe FU geeignet

Alle Standardventilatoren sind mittels Frequenzumrichter drehzahlstellbar. Die Motoren sind mit Kaltleiterfühlern ausgerüstet und mit einer verstärkten Wicklungsisolierung versehen. Der Drehzahlbereich ist bei 50 Hz-Ausführungen 0-50 Hz und bei 60 Hz-Ausführungen 0-60 Hz. Der Drehzahlstellbereich darf bei der 50 Hz-Ausführung 50 Hz, bei der 60 Hz-Ausführung 60 Hz nicht überschreiten.

## 1.6 Designs

### Standard designs

The use is recommended in all cases where unchangeable operating conditions prevail or the pressure relationships change only slightly and thus uniform volumetric flow rates are desired.

### Speed controlled blowers

They are to be used wherever for process-inherent reasons the change of volumetric flow is needed.

### Model range FU

All standard blowers can be speed-controlled via frequency converter. The motors are equipped with PTC thermistor sensors for trip device and with a reinforced barrier. The technical data are identical with those of the standard blowers. For 50 Hz versions the speed range is 0-50 Hz and for 60 Hz versions it is 0-60 Hz. The speed range must not exceed 50 Hz for the 50 Hz version or 60 Hz for the 60 Hz version.



## TECHNISCHE HINWEISE TECHNICAL INFORMATION

### Sonderventilatoren

In besonderen Anwendungsfällen können Seriengeräte durch Sonderausrüstungen den gegebenen Anforderungen angepasst werden, wobei auch kundenspezifische Problemlösungen möglich sind.

### Fördermedien- und Umgebungstemperaturen

Die zulässige Umgebungstemperatur (Kühllufttemperatur) der Antriebsmotoren bei Standardgeräten beträgt  $-20^{\circ}\text{C}$  bis  $+60^{\circ}\text{C}$ . Die Motoren sind serienmäßig in Wärmeklasse F nach EN 60034-1 (VDE 0530 Teil 1) ausgeführt.

### Zulässige Umgebungstemperaturen

- $20^{\circ}\text{C}$  bis  $+60^{\circ}\text{C}$  Standardgeräte mit einer Bemessungs-Spannung (max  $\pm 10\%$  Spannungstoleranz) und einer Bemessungs-Frequenz von 50 Hz oder 60 Hz.
- $20^{\circ}\text{C}$  bis  $+40^{\circ}\text{C}$  Sondermotoren mit Mehrspannungsbereich (50 Hz und/oder 60 Hz) der FU/FUK Reihe, mit EX-Motor, UL-Approbatation.

Die zulässige Fördermedientemperatur für die Standardausführung beträgt  $-20^{\circ}\text{C}$  bis  $+80^{\circ}\text{C}$ . Der Einbau einer Temperatursperre bei Standardgeräten zwischen Ventilator und Motor erlaubt Fördermedientemperaturen bis  $180^{\circ}\text{C}$ . Auf Anfrage sind Temperatursperren über  $180^{\circ}\text{C}$  Fördermitteltemperaturen lieferbar.

### Abdichtung

Erhöhte Schutzart IP 55 sowie Tropen- und Feuchtschutzisolation ist bei allen Motoren möglich. Sollen die Ventilatoren weitgehend abgedichtet sein, so kann an der Wellendurchführung eine PTFE-Radialwellendichtung eingebaut werden. Weitere Abdichtungsmöglichkeiten an den Ventilatorteilen sind mittels Flachdichtungen bzw. dauerelastischer Dichtmittel möglich.

### Korrosionsschutz

Durch die Werkstoffauswahl Alu-Guß bzw. Alu-Blech sind die Serienventilatoren bereits weitgehend korrosionsbeständig. Für die Sonderanwendungen können die Ventilatoren entsprechend lackiert oder mit Kunststoff beschichtet werden. Bei den Laufrädern ist eine Ausführung in Werkstoff 1.4301 möglich.

### Special blowers

*In special applications, the serial models can be adapted to customers specifications by special equipments, whereby custom-specific solutions can be created.*

### Temperature of conveyed media and environment

*The admissible ambient temperature (cooling air temperature) of the drive motors is  $-20^{\circ}\text{C}$  to  $+60^{\circ}\text{C}$ . The motors invariably comply with thermal class F in accordance with EN 60034-1 (VDE 0530 Part 1).*

### Permissible ambient temperatures

- $20^{\circ}\text{C}$  to  $+60^{\circ}\text{C}$  standard devices with a nominal voltage (max  $\pm 10\%$  voltage tolerance) and a nominal frequency of 50 Hz or 60 Hz.
- $20^{\circ}\text{C}$  to  $+40^{\circ}\text{C}$  special motors with multi-voltage range (50 Hz and/or 60 Hz) of the FU/FUK series, with EX motor, UL approval.

*For the standard version the admissible temperature of the conveyed medium is  $-20^{\circ}\text{C}$  to  $+80^{\circ}\text{C}$ . Temperatures of the conveyed medium up to  $180^{\circ}\text{C}$  may be achieved by fitting a temperature barrier between blower and motor. On request, temperature blocks over  $180^{\circ}\text{C}$  conveying medium temperatures.*

### Insulation

*All motors can be supplied for the more stringent protection categories IP 55, as well as with tropical and moisture protection insulation. If the blowers shall be extensively insulated, a PTFE radial shaft gasket can be fitted at the shaft bushing. Further insulation possibilities are given by means of flat gaskets and permanently elastic sealers.*

### Protection against corrosion

*Through choosing cast and sheet aluminium as manufacturing material the standard blowers are substantially resistant to corrosion. For special applications the blowers may be appropriately varnished or be coated with plastic. A version of the impellers made from material 1.4301 can be supplied.*



## Ventilatorendrehzahlen

Die Serienventilatoren sind mit 2-poligen Motoren ausgestattet. Polumschaltbare Motoren 4-/2-polig oder 4-polige Motoren sind auf Wunsch lieferbar. Bei Änderung der Ventilatorendrehzahl ändert sich die Totaldruckerhöhung, der Volumenstrom und der Leistungsbedarf wie folgt:

$$\begin{aligned} \dot{V}_2 &= \dot{V}_1 \frac{n_2}{n_1} & \dot{V} & - \text{Volumenstrom} \\ \Delta p_{t2} &= \Delta p_{t1} \left( \frac{n_2}{n_1} \right)^2 & \Delta p_t & - \text{Totaldruckerhöhung} \\ n_2 &= n_1 \frac{\dot{V}_2}{\dot{V}_1} & n & - \text{Drehzahl} \\ P_2 &= P_1 \left( \frac{n_2}{n_1} \right)^3 & P & - \text{Leistungsbedarf} \\ & & f & - \text{Frequenz} \end{aligned}$$

## Spannungen und Frequenzen

In der Standardausführung sind die Motoren bei 50 Hz Netzfrequenz für Spannungen von 230/400 V  $\Delta/Y$  bzw. 400 V  $\Delta$  bei Drehstrom und 230 V bei Einphasen-Wechselstrom nach IEC 38 ausgelegt. Motoren mit 60 Hz Netzfrequenz sind auf Wunsch ebenfalls nach IEC 38 lieferbar. Motoren, die für die Standardspannung ausgelegt sind, sind für eine Spannungstoleranz  $\pm 10\%$  im Dauerbetrieb geeignet. Die max. zulässige Spannung bei Drehstrom beträgt 690 V, bei Einphasen-Wechselstrom 255 V. Bei Änderung der Netzfrequenz ändert sich die Drehzahl des Laufrades und somit die Totaldruckerhöhung, der Volumenstrom und der Leistungsbedarf eines Ventilators wie folgt:

$$\begin{aligned} n_2 &= n_1 \frac{f_2}{f_1} & \dot{V}_2 &= \dot{V}_1 \frac{f_2}{f_1} \\ \Delta p_{t2} &= \Delta p_{t1} \left( \frac{f_2}{f_1} \right)^2 & P_2 &= P_1 \left( \frac{f_2}{f_1} \right)^3 \end{aligned}$$

Bei Ventilatoren mit 60 Hz-Antrieb ändert sich die Kennlinie und der Leistungsbedarf entsprechend den technischen Angaben für die jeweiligen Gerätetypen.

## Blower speeds

The standard blowers are fitted with 2-pole motors. Change-pole motors 4/2-pole or 4-pole motors can be supplied on demand. On changing the blower rotation speed the total pressure increases, the volumetric flow rate and the power requirement change as follows:

$$\begin{aligned} \dot{V}_2 &= \dot{V}_1 \frac{n_2}{n_1} & \dot{V} & - \text{Flow volume} \\ \Delta p_{t2} &= \Delta p_{t1} \left( \frac{n_2}{n_1} \right)^2 & \Delta p_t & - \text{Total pressure increase} \\ n_2 &= n_1 \frac{\dot{V}_2}{\dot{V}_1} & n & - \text{Number of revolutions} \\ P_2 &= P_1 \left( \frac{n_2}{n_1} \right)^3 & P & - \text{Power consumption} \\ & & f & - \text{Frequency} \end{aligned}$$

## Voltages and frequencies

In the standard versions the motors are designed for 50 Hz mains frequency and voltages of 230/400 V  $\Delta/Y$  and 400 V  $\Delta$  at three-phase current and for 230 V single phase current in conformity with IEC 38. Motors for 60 Hz mains frequency are likewise designed in compliance with IEC 38. Motors for special voltages and special frequencies as well as voltage change-over motors or motors with multi-range voltage winding are also supplied to order. On three-phase supply the maximum admissible voltage is 690 V and 255 V for single phase current. On changing the mains frequency the rotation speed of the impeller is changed and thus the total pressure increase, the volumetric flow rate and the power requirement of a blower as follows:

$$\begin{aligned} n_2 &= n_1 \frac{f_2}{f_1} & \dot{V}_2 &= \dot{V}_1 \frac{f_2}{f_1} \\ \Delta p_{t2} &= \Delta p_{t1} \left( \frac{f_2}{f_1} \right)^2 & P_2 &= P_1 \left( \frac{f_2}{f_1} \right)^3 \end{aligned}$$

The characteristic curves and the power consumption of blowers with 60 Hz drive change as indicated in the technical data for each model.



## TECHNISCHE HINWEISE TECHNICAL INFORMATION

### 1.7 Hinweise für Betrieb und Wartung

Elektror-Mitteldruckventilatoren sind mit geschlossenen Rillenkugellagern ausgerüstet, diese müssen nicht nachgeschmiert werden und haben eine Mindestlebensdauer von 22 000 Stunden. Die Lebensdauer der Kugellager ist abhängig von den Betriebsstunden und sonstigen Einflüssen wie Temperatur usw. Ein Austausch der Rillenkugellager vor Ablauf der Lebensdauer wird empfohlen. Kontrollen und eventuelle Reinigungsarbeiten sind in entsprechenden Zeitintervallen durchzuführen, wobei die sicherheitstechnischen Vorschriften zu beachten sind. Verschmutzte oder abgenützte Laufräder verursachen Unwucht, welche zum Ausfall der Lager führen können. Die Betriebssicherheit sowie die vorgegebenen Leistungsdaten sind somit nicht mehr gewährleistet. Alle Ventilatoren sind serienmäßig mit saugseitigem Schutzgitter versehen. Das Fördern von Feststoffen ist nicht zulässig, da die geschlossenen Laufräder für Materialtransport ungeeignet sind. Enthält das zu fördernde Medium Feststoffe oder andere Verunreinigungen, so sind diese vor Eintritt in den Ventilator durch saugseitig angebaute Filter abzuscheiden. Die Durchlässigkeit der Filter ist zu gewährleisten. Auf Wunsch können RD-Ventilatoren mit offenen Förderlaufrädern in geschweißter Stahlblechdurchführung angeboten werden, welche zum Transport von Staub und leichten Schüttgütern geeignet sind. Eine genaue Abklärung mit dem Werk ist erforderlich. Die Förderung explosionsfähiger Gemische ist nicht zulässig. Ventilatoren, die frei ansaugen bzw. ausblasen, sind saugseitig bzw. ausblasseitig entsprechend DIN EN ISO 13857, mit einem Berührungsschutz zu versehen, soweit dieser nicht schon werksseitig angebracht wurde.

Die Geräte sind witterungsgeschützt aufzustellen und dürfen keinen Schwing- und Stoßbelastungen sowie Erschütterungen ausgesetzt werden. Die Ausführung ist nur in ebener, horizontaler Lage zulässig. Geräte über 3,5 kW sind Y/Δ einzuschalten. Die der Lieferung beigelegten Montage- und Betriebsanleitungen sind zu beachten.

### 1.7 Instructions for operation and maintenance

*Elektror medium pressure blowers are fitted with closed deep groove ball bearings with a minimum service life of 22 000 hours. They do not have to be lubricated. The service life of the ball bearings depends on the operating hours, the strain and other influences such as temperature etc. A change of the deep groove ball bearings before the ending of the service life is recommended. All blowers are fitted with a wire mesh guard at the intake port as a standard item. Conveying of solids is not permitted for the RD series as the closed-type impellers are unsuited for the transport of such material. If the medium to be conveyed contains solid particles or other coarse impurities, they must be removed before entering the blower by means of filters fitted at the intake port. However, open-type and welded steel impellers for conveying may be offered on demand which may be employed for the transport of dust and light-weight bulk material. A detailed clarification with the manufacturer is necessary. Potentially explosive mixtures must not be conveyed. Blowers with unrestricted intake and discharge must be provided with protection against accidental contact at the intake and discharge in conformity with DIN EN ISO 13857, insofar as it has not been fitted in the factory.*

*The blowers must be installed protected against weather influences and must not be exposed to vibrations and shocks or shaking. Blowers rated than 3.5 kW must be connected Y/Δ. The installation and operating instructions supplied with the blowers must be followed.*



## 1.8 Bestellangaben

Ventilator typ  
Volumenstrom  
Benötigte Totaldruck- bzw. statische Druckdifferenz  
Spannung, Frequenz, Stromart (Dreh- oder Wechselstrom)  
Umgebungs- und Fördermediumentemperatur  
Fördermediendichte  
Art des Fördermediums  
Gehäusestellung  
Zubehör/Sonderwünsche

## 1.8 Ordering data

Blower type  
Volumetric flow rate  
Required total or static pressure difference  
Voltage, frequency, three or single phase AC  
Ambient and conveyed medium temperature  
Conveyed medium density  
Type of conveyed medium  
Housing position  
Accessories / special requirements

## 1.9 Anmerkungen

Maßangaben, technische Daten und Beschreibungen sind nur annähernd maßgebend. Änderungen und evtl. Irrtum vorbehalten.

## 1.9 Remarks

Dimensions, technical data and descriptions are approximate only. Subject to modifications and errors.

## 1.10 Umrechnungstabellen / Conversion table

Maßeinheiten / units of measurement

|                | von Maßeinheit<br><i>by units of measurement</i> | mit Umrechnungsfaktor<br><i>with conversion factor</i> | in Maßeinheit<br><i>In units of measurement</i> | von Maßeinheit<br><i>by unit of measurement</i> | mit Umrechnungsfaktor<br><i>with conversion factor</i> | in Maßeinheit<br><i>In units of measurement</i> |
|----------------|--|--|---|---|--|---|
| Druck/Pressure | bar  | 1000   | mbar  | mbar  | 0,001  | bar   |
| Druck/Pressure | mbar   | 100  | Pa  | Pa  | 0,01   | mbar  |
| Druck/Pressure | mmWS   | 0,098  | mbar  | mbar  | 10,2   | mm H <sub>2</sub> O                             |
| Druck/Pressure | mWS  | 98,07  | mbar  | mbar  | 0,0102   | mm H <sub>2</sub> O                             |

Europäische Maßeinheiten in USA Maßeinheiten / European units of measurement in the USA

|   | von SI-Maßeinheit<br><i>by SI unit of measurement</i> | mit Umrechnungsfaktor<br><i>with conversion factor</i> | in anglo-amer. Maßeinheit<br><i>in anglo-amer. unit of measur.</i> | von anglo-amer. Maßeinheit<br><i>by anglo-amer. unit of measur.</i> | mit Umrechnungsfaktor<br><i>with conversion factor</i> | in SI-Maßeinheit<br><i>In SI units of measurement</i> |
|---|---|--|--|---|--|---|
| Druck/Pressure                              | mbar  | 0,0145   | psi = lb/in <sup>2</sup>   | psi = lb/in <sup>2</sup>  | 68,95  | mbar  |
| Druck/Pressure                              | bar   | 14,5   | psi = lb/in <sup>2</sup>   | psi = lb/in <sup>2</sup>  | 0,0689   | bar   |
| Druck/Pressure                              | mbar  | 0,402  | inches water   | inches water  | 2,49   | mbar  |
| Volumenstrom<br><i>Volumetric flow rate</i> | m <sup>3</sup> /min                                   | 264,2  | gal/min  | gal/min   | 0,00379  | m <sup>3</sup> /min                                   |
| Volumenstrom<br><i>Volumetric flow rate</i> | m <sup>3</sup> /min                                   | 35,31  | cfm  | cfm   | 0,0283   | m <sup>3</sup> /min                                   |
| Electric power                              | kW  | 1,341  | hp   | hp  | 0,746  | kW  |
| Länge/Length                                | mm  | 0,0394   | inch   | inch  | 25,4   | mm  |
| Länge/Length                                | m   | 39,37  | inch   | inch  | 0,0254   | m   |
| Länge/Length                                | mm  | 0,00328  | ft   | ft  | 305  | mm  |
| Länge/Length                                | m   | 3,28   | ft   | ft  | 0,305  | m   |
| Gewicht/Weight                              | kg  | 2,205  | lb   | lb  | 0,454  | kg  |

### Beispiel für Umrechnung / Example for conversion

|   |                       |        |                            |                            |        |                       |
|---|-----------------------|--------|----------------------------|----------------------------|--------|-----------------------|
| Druck/Pressure                              | 180 mbar              | 0,0145 | 2,61 PSI                   | 2,61 PSI                   | 68,95  | 180 mbar              |
| Volumenstrom<br><i>Volumetric flow rate</i> | 6 m <sup>3</sup> /min | 35,31  | 211,8 ft <sup>3</sup> /min | 211,8 ft <sup>3</sup> /min | 0,0283 | 6 m <sup>3</sup> /min |



## TECHNISCHE HINWEISE TECHNICAL INFORMATION

### 2. Gehäusestellungen, Klemmenkastenlage, Kabeleinführung

#### Gehäusestellungen

Die Gehäusestellung ergibt sich durch Ansicht auf die Ansaugseite.

Stellung Ar-Dr = Rechtslauf

Stellung El-Hl = Linkslauf

Die in Klammer angegebenen Bezeichnungen sind nach EUROVENT 1/1 und ergeben sich durch Ansicht auf die Rückseite des Ventilators. Gehäusestellungen A, B, C und E, F, G sowie die Ausführung ohne Fuß sind für alle Mittel- druckventilatoren lieferbar. Andere Stellungen auf Anfrage. Bei Bestellungen ohne Angabe der Gehäusestellung wird die Normalausführung Ar geliefert.

### 2. Housing positions, terminal box positions, cable entry

#### Housing Positions

The housing position is determined when facing the intake side.

Positions Ar-Dr = Clockwise rotation

Positions El-Hl = Counter-clockwise rotation

The designations in brackets are according to EUROVENT 1/1 but they are determined when facing the drive side. Housing positions A,B,C and E, F, G as well as the version without foot base are available for all types of medium pressure blowers. Other positions are deliverable on demand. The intended position should also be stated for the version without foot base. Orders without indicated housing position will be supplied in our standard version Ar.

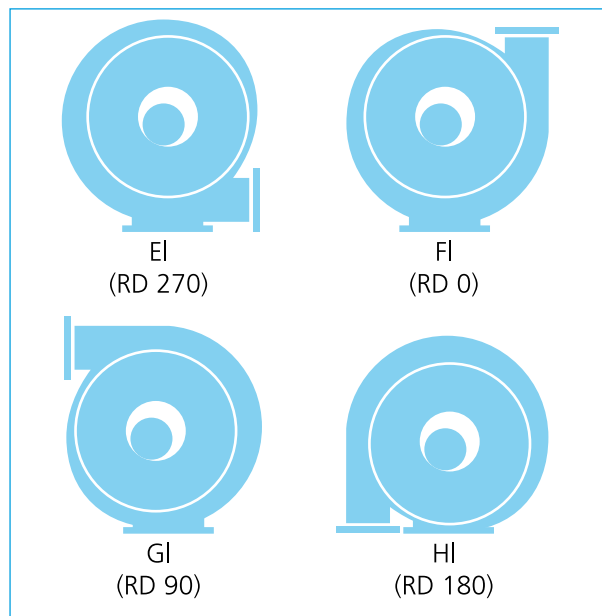
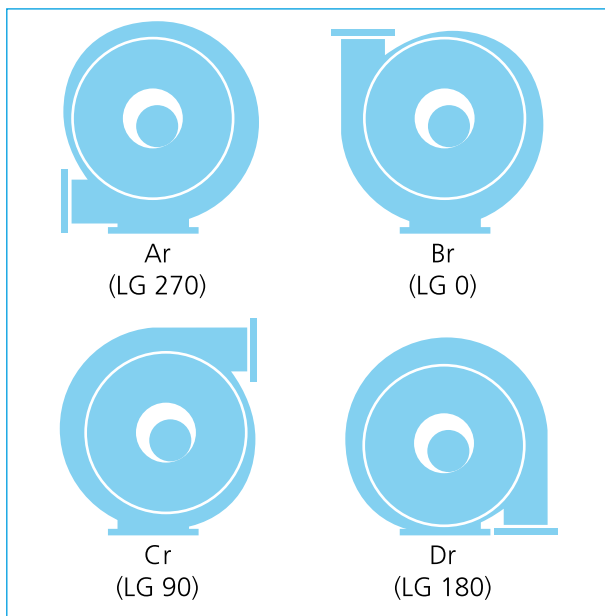

In der Standardausführung erfolgt die Lieferung, mit der Klemmenkastenlage 270° (oben) und Kabeleinführung A (rechts). Erläuterungen zur Klemmenkastenlage und den Kabeleinführungsvarianten siehe Seite 13.

In the standard version, the equipment is supplied with the terminal box position 270° (top) and the cable inlet A (right). For explanations of the terminal box position and the cable inlet options, see page 13.



## Klemmenkastenlage/Terminal box positions

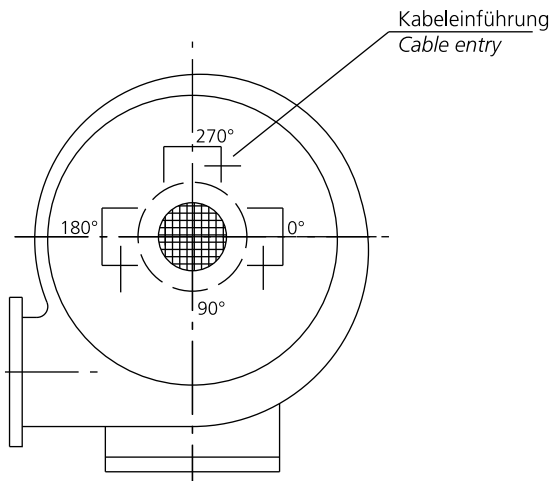

### Definition der Klemmenkastenlage

#### (von der Saugseite gesehen)

270° = Klemmenkasten oben (Standardausführung)

180° = Klemmenkasten links

0° = Klemmenkasten rechts

90° = Klemmenkasten unten (nur auf Anfrage)

### Definition of the terminal box position

#### (seen from suction side)

270° = terminal box at top (standard version)

180° = terminal box left

0° = terminal box right

90° = terminal box at bottom (only on request)

## Kabeleinführung/Cable entry

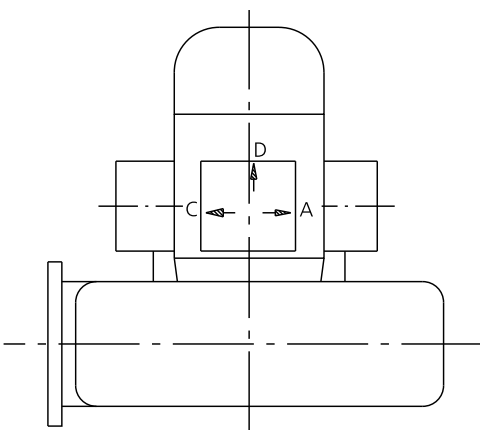

### Definition der Kabeleinführung

A = rechts (Standardausführung)

C = links

D = hinten

### Definition of cable inlet

A = right (standard version)

C = left

D = rear



# TECHNISCHE HINWEISE TECHNICAL INFORMATION

## 3. Typenschlüssel, Vorauswahl, Kennlinien Type code, preselection, characteristic curves

### Typenschlüssel/Type code

Ventilator/Blower

R D/E 6

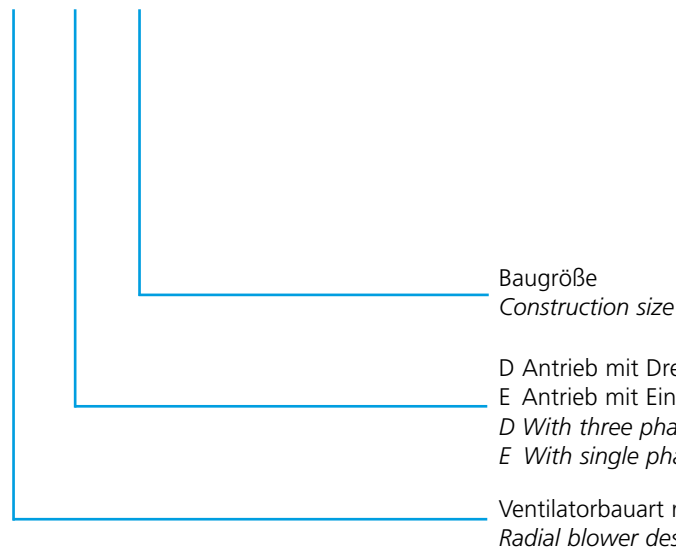

Baugröße  
Construction size

D Antrieb mit Drehstrom-Motor  
E Antrieb mit Einphasen-Wechselstrommotor  
D With three phase a.c. motor  
E With single phase a.c. motor

Ventilatorbauart radial  
Radial blower design

### RD 0 – RD 62

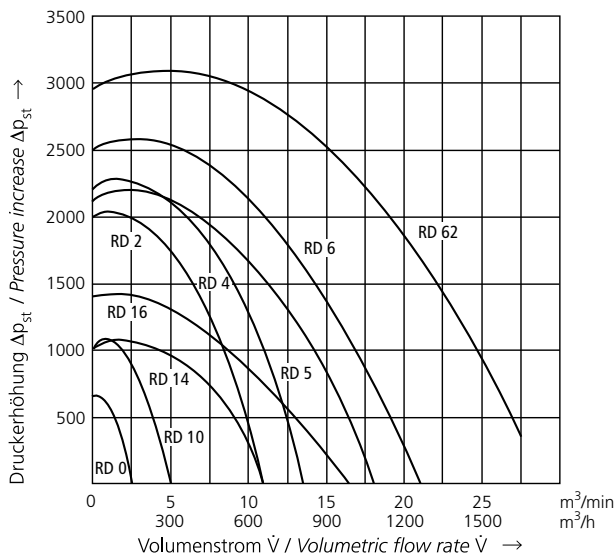

### RD 64 – RD 94

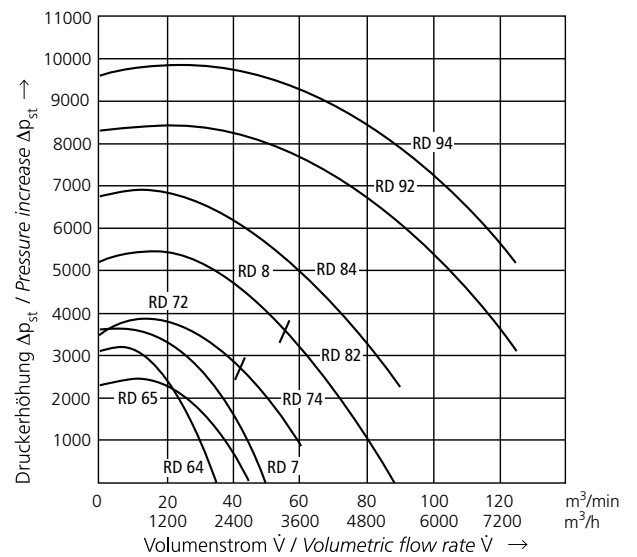

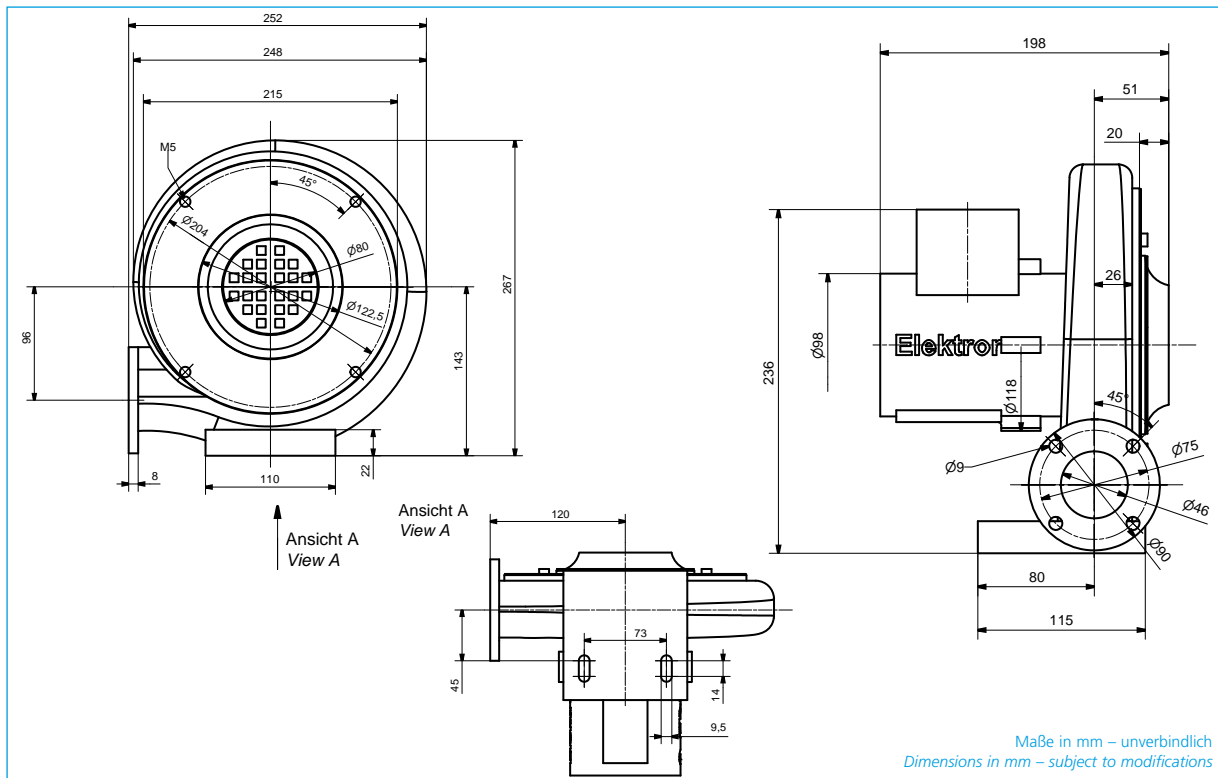

Maße in mm – unverbindlich  
Dimensions in mm – subject to modifications

| Typ<br>Type | Volumenstrom<br>Volumetric flow rate | Gesamtdruckdifferenz<br>Total pressure difference | Spannung<br>Voltage | Frequenz<br>Frequency | Stromaufnahme<br>Current consumption | Drehzahl<br>Number of revolutions | Motorleistung<br>Motor rating | Kondensator<br>Capacitor | Gewicht<br>Weight |
|-------------|--------------------------------------|---|---------------------|-----------------------|--------------------------------------|-----------------------------------|-------------------------------|--------------------------|-------------------|
|             | m <sup>3</sup> /min                  | Pa  | V                   | Hz                    | A                                    | min <sup>-1</sup>                 | kW                            | µF/V                     | kg                |
| <b>RD 0</b> | 2,7                                  | 650   | 230/400             | 50                    | 0,52/0,30                            | 2850                              | 0,04                          | –                        | 5,6               |
| <b>RD 0</b> | 2,5                                  | 650   | 277/480             | 60                    | 0,52/0,30                            | 3450                              | 0,04                          | –                        | 5,6               |
| <b>RE 0</b> | 2,7                                  | 650   | 230                 | 50                    | 0,80                                 | 2920                              | 0,04                          | 3/450                    | 5,8               |
| <b>RE 0</b> | 2,5                                  | 650   | 230                 | 60                    | 0,45                                 | 3510                              | 0,04                          | 3/450                    | 5,8               |

**50 Hz**

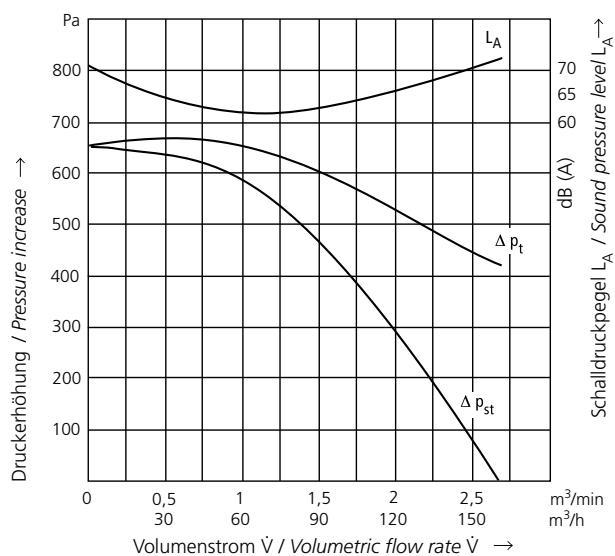

**60 Hz**

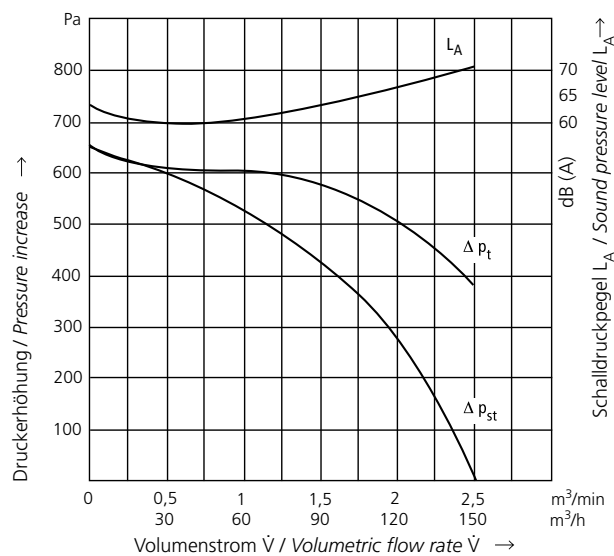

# RD 10 RE 10

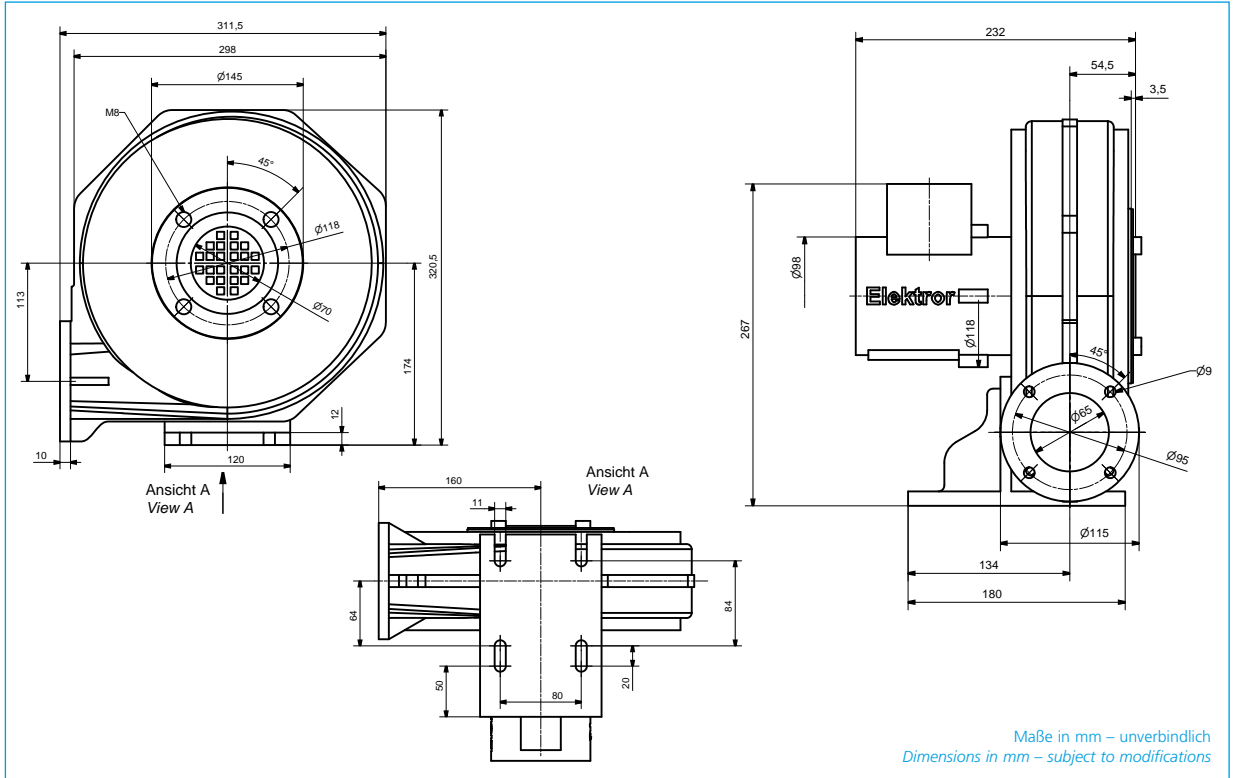

| Typ<br>Type | Volumenstrom<br>Volumetric flow rate | Gesamtdruckdifferenz<br>Total pressure difference | Spannung<br>Voltage | Frequenz<br>Frequency | Stromaufnahme<br>Current consumption | Drehzahl<br>Number of revolutions | Motorleistung<br>Motor rating | Kondensator<br>Capacitor | Gewicht<br>Weight |
|-------------|--------------------------------------|---|---------------------|-----------------------|--------------------------------------|-----------------------------------|-------------------------------|--------------------------|-------------------|
|             | m <sup>3</sup> /min                  | Pa  | V                   | Hz                    | A                                    | min <sup>-1</sup>                 | kW                            | μF/V                     | kg                |
| RD 10       | 4,9                                  | 1000  | 230/400             | 50                    | 0,55/0,32                            | 2750                              | 0,075                         | –                        | 8,5               |
| RD 10       | 5,2                                  | 1200  | 277/480             | 60                    | 0,61/0,35                            | 3210                              | 0,11                          | –                        | 8,5               |
| RE 10       | 4,8                                  | 1000  | 230                 | 50                    | 0,65                                 | 2700                              | 0,075                         | 8/450                    | 8,6               |
| RE 10       | 5,1                                  | 1200  | 230                 | 60                    | 0,85                                 | 3280                              | 0,10                          | 8/450                    | 8,6               |

## 50 Hz

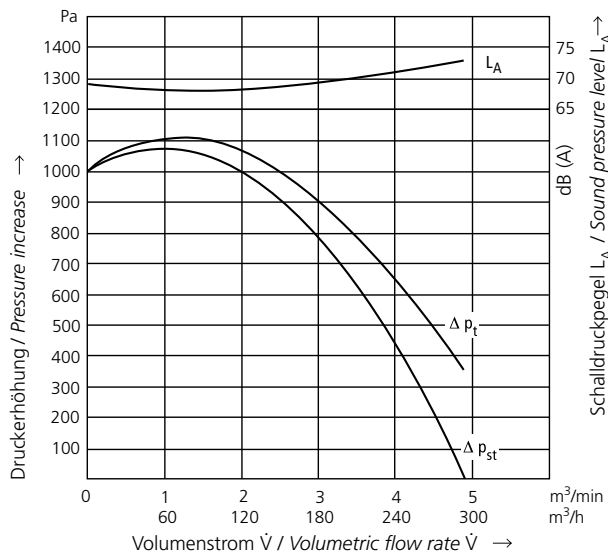

## 60 Hz

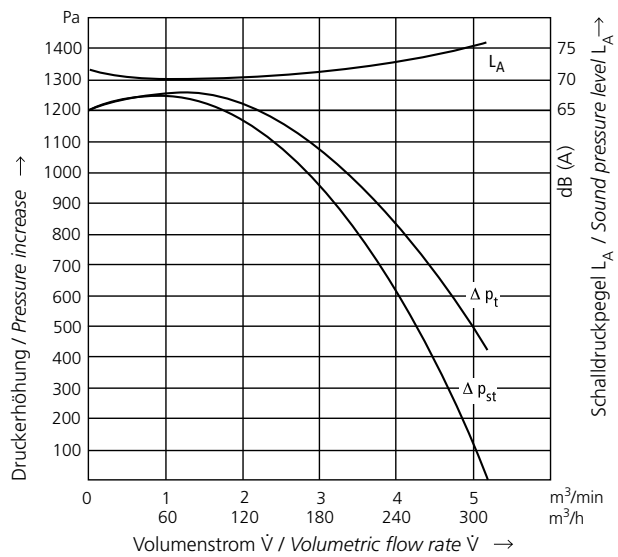

# RD 14 RE 14

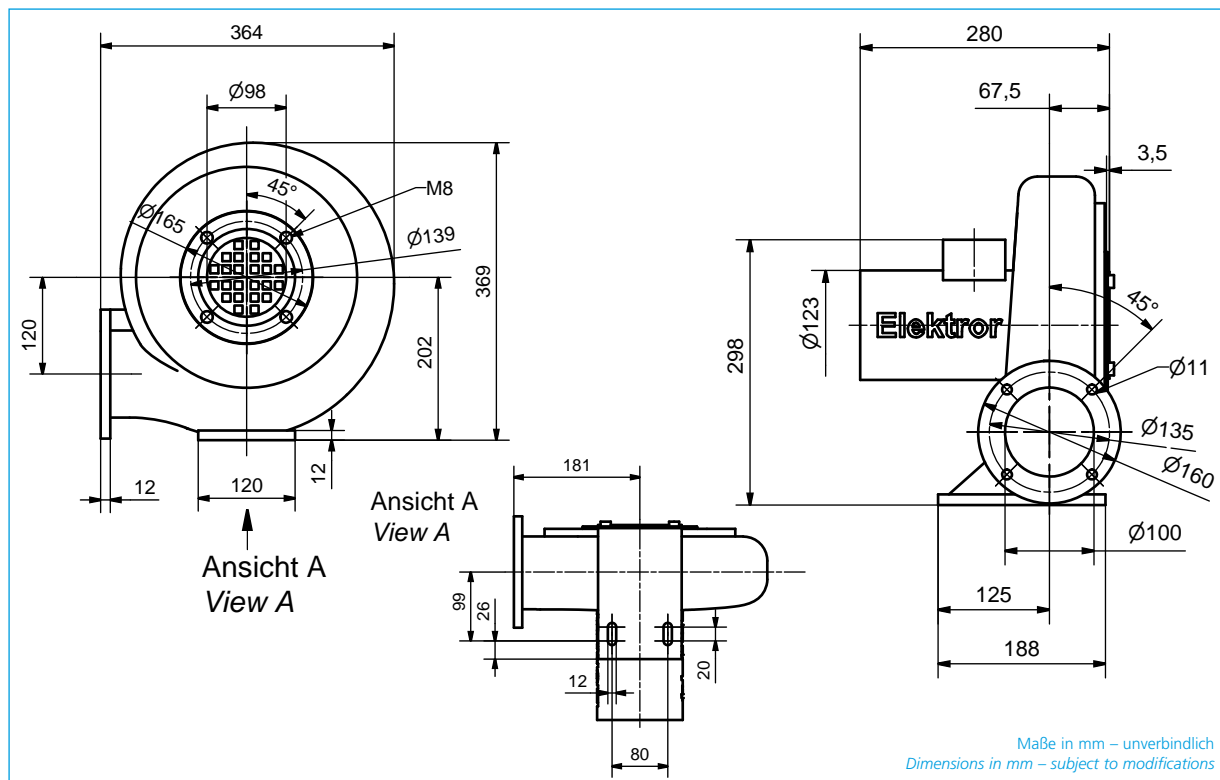

| Typ<br>Type | Volumenstrom<br>Volumetric flow rate | Gesamtdruckdifferenz<br>Total pressure difference | Spannung<br>Voltage | Frequenz<br>Frequency | Stromaufnahme<br>Current consumption | Drehzahl<br>Number of revolutions | Motorleistung<br>Motor rating | Kondensator<br>Capacitor | Gewicht<br>Weight |
|-------------|--------------------------------------|---|---------------------|-----------------------|--------------------------------------|-----------------------------------|-------------------------------|--------------------------|-------------------|
|             | m <sup>3</sup> /min                  | Pa  | V                   | Hz                    | A                                    | min <sup>-1</sup>                 | kW                            | µF/V                     | kg                |
| RD 14       | 11                                   | 1000  | 230/400             | 50                    | 1,26/0,73                            | 2790                              | 0,25                          | –                        | 10,2              |
| RD 14       | 11                                   | 1100  | 277/480             | 60                    | 1,26/0,73                            | 3350                              | 0,30                          | –                        | 10,2              |
| RE 14       | 11                                   | 1000  | 230                 | 50                    | 1,8                                  | 2805                              | 0,25                          | 12/450                   | 10,7              |
| RE 14       | 11                                   | 1000  | 230                 | 60                    | 1,8                                  | 3365                              | 0,25                          | 12/450                   | 10,7              |

## 50 Hz

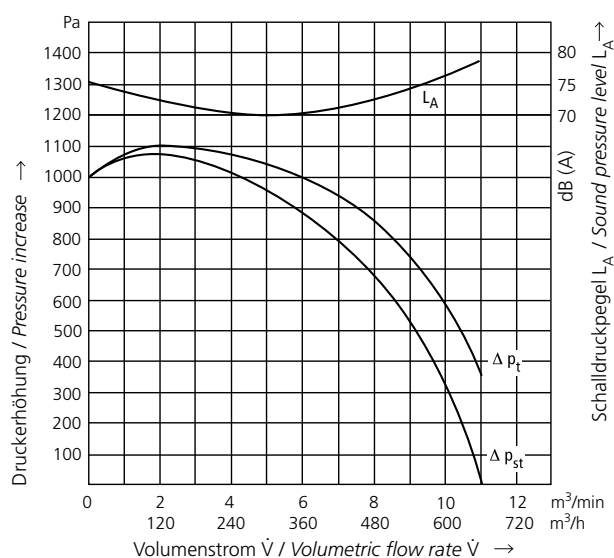

## 60 Hz

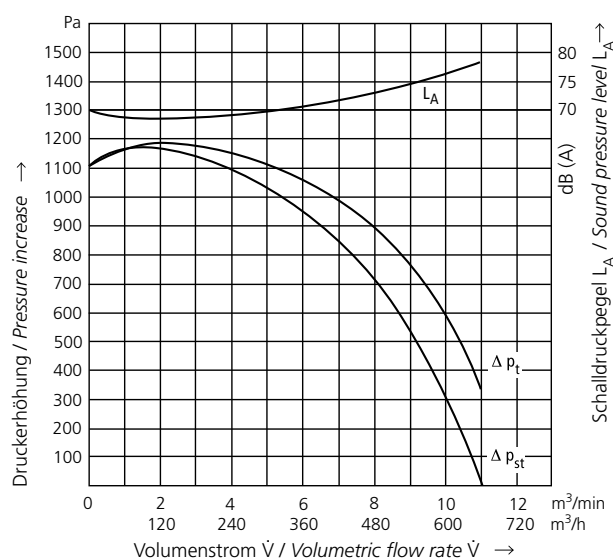

# RD 16 RE 16

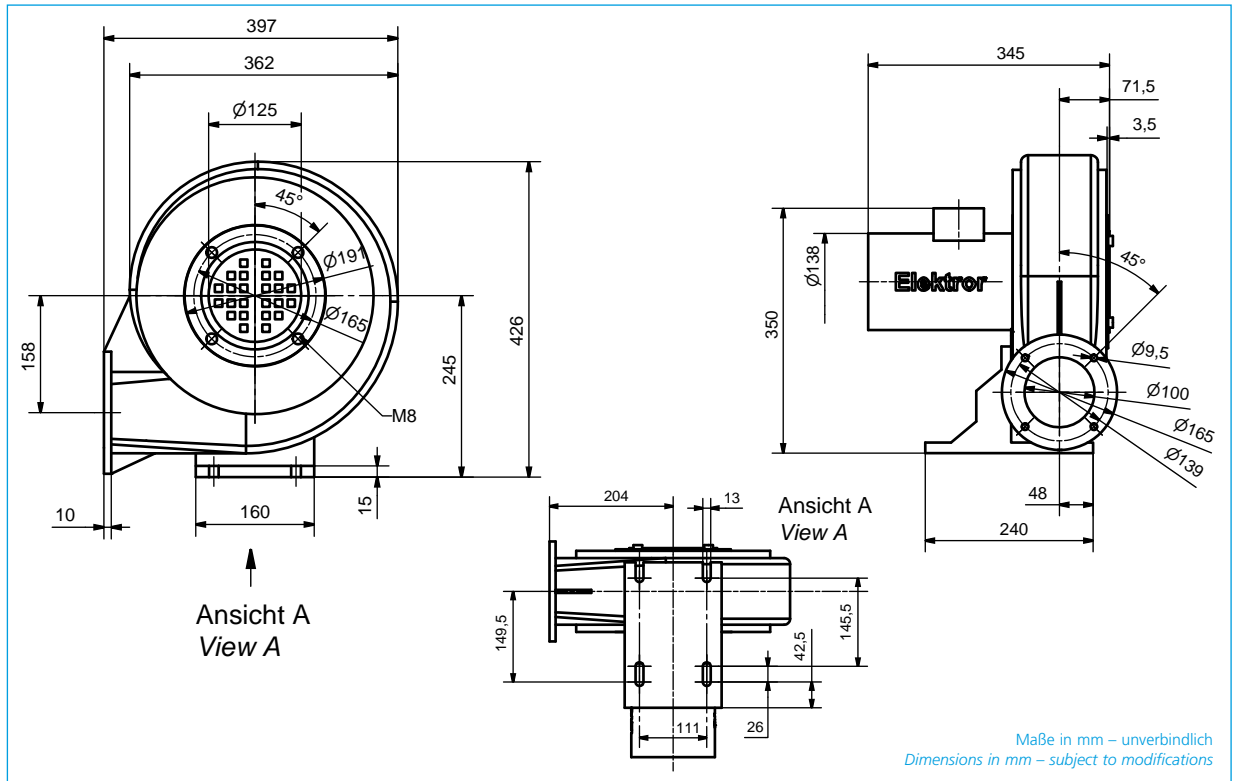

| Typ<br>Type  | Volumenstrom<br>Volumetric flow rate | Gesamtdruckdifferenz<br>Total pressure difference | Spannung<br>Voltage | Frequenz<br>Frequency | Stromaufnahme<br>Current consumption | Drehzahl<br>Number of revolutions | Motorleistung<br>Motor rating | Kondensator<br>Capacitor | Gewicht<br>Weight |
|--------------|--------------------------------------|---|---------------------|-----------------------|--------------------------------------|-----------------------------------|-------------------------------|--------------------------|-------------------|
|              | m <sup>3</sup> /min                  | Pa  | V                   | Hz                    | A                                    | min <sup>-1</sup>                 | kW                            | µF/V                     | kg                |
| <b>RD 16</b> | 16,5                                 | 1400  | 230/400             | 50                    | 1,73/1,0                             | 2825                              | 0,37                          | –                        | 17                |
| <b>RD 16</b> | 16,5                                 | 1550  | 277/480             | 60                    | 1,73/1,0                             | 3390                              | 0,44                          | –                        | 17                |
| <b>RE 16</b> | 16,5                                 | 1400  | 230                 | 50                    | 2,5                                  | 2825                              | 0,37                          | 12/450                   | 17,5              |
| <b>RE 16</b> | 16,5                                 | 1550  | 230                 | 60                    | 3,25                                 | 3390                              | 0,44                          | 12/450                   | 17,5              |

## 50 Hz

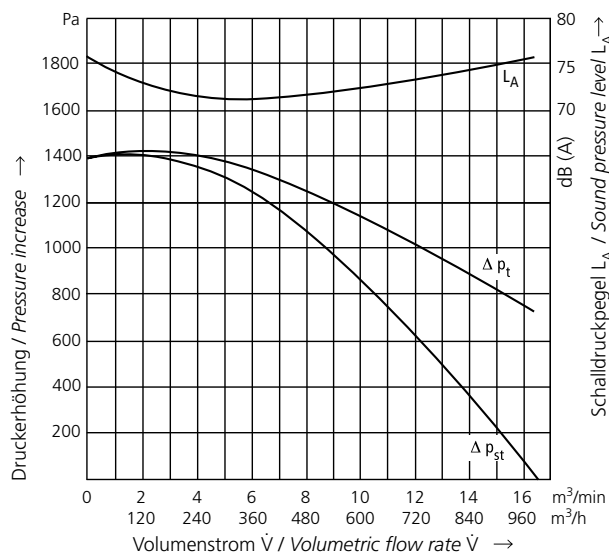

## 60 Hz

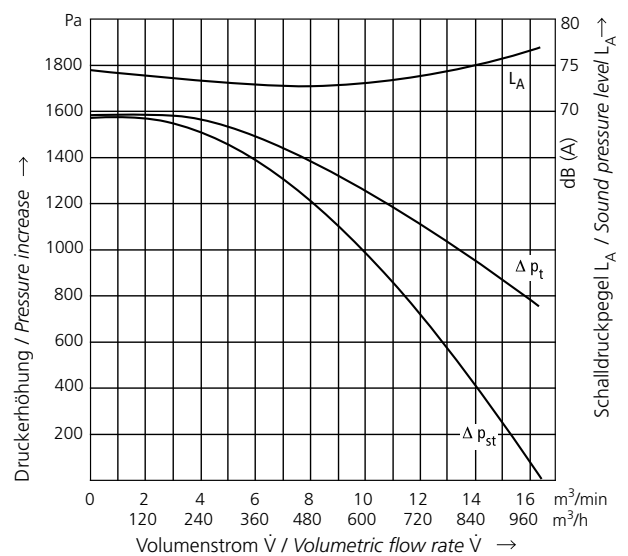

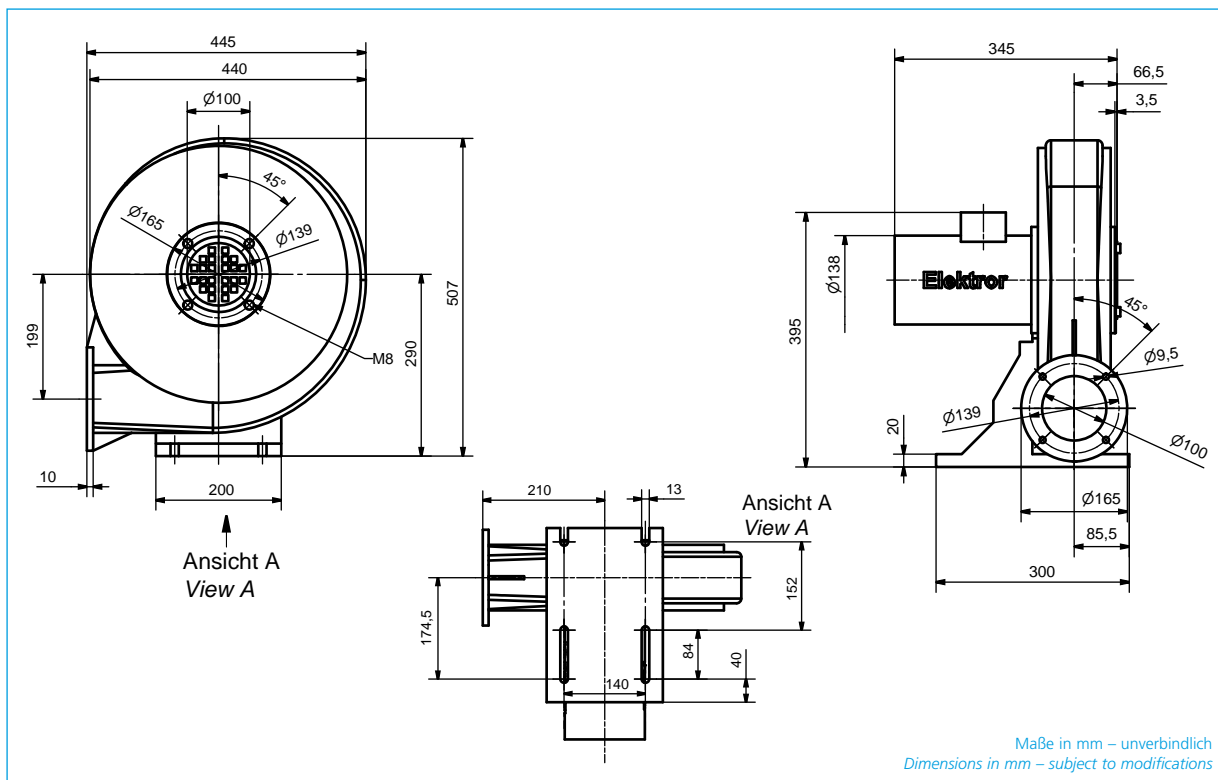

| Typ<br>Type | Volumenstrom<br>Volumetric flow rate | Gesamtdruckdifferenz<br>Total pressure difference | Spannung<br>Voltage | Frequenz<br>Frequency | Stromaufnahme<br>Current consumption | Drehzahl<br>Number of revolutions | Motorleistung<br>Motor rating | Kondensator<br>Capacitor | Gewicht<br>Weight |
|-------------|--------------------------------------|---|---------------------|-----------------------|--------------------------------------|-----------------------------------|-------------------------------|--------------------------|-------------------|
|             | m <sup>3</sup> /min                  | Pa  | V                   | Hz                    | A                                    | min <sup>-1</sup>                 | kW                            | µF/V                     | kg                |
| <b>RD 2</b> | 11                                   | 2000  | 230/400             | 50                    | 1,73/1,00                            | 2825                              | 0,37                          | –                        | 18,5              |
| <b>RD 2</b> | 11                                   | 2200  | 277/480             | 60                    | 1,73/1,00                            | 3390                              | 0,44                          | –                        | 18,5              |
| <b>RE 2</b> | 11                                   | 2000  | 230                 | 50                    | 2,5                                  | 2825                              | 0,37                          | 12/450                   | 20,4              |
| <b>RE 2</b> | 11                                   | 2100  | 230                 | 60                    | 2,5                                  | 3390                              | 0,37                          | 12/450                   | 20,4              |

**50 Hz**

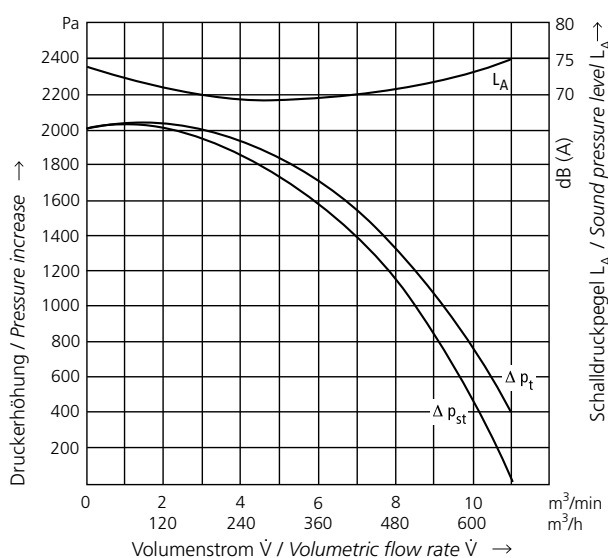

**60 Hz**

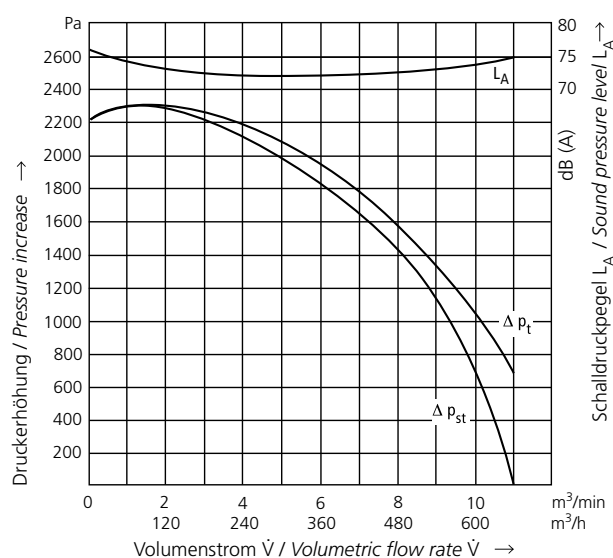

# RD 4 RE 4

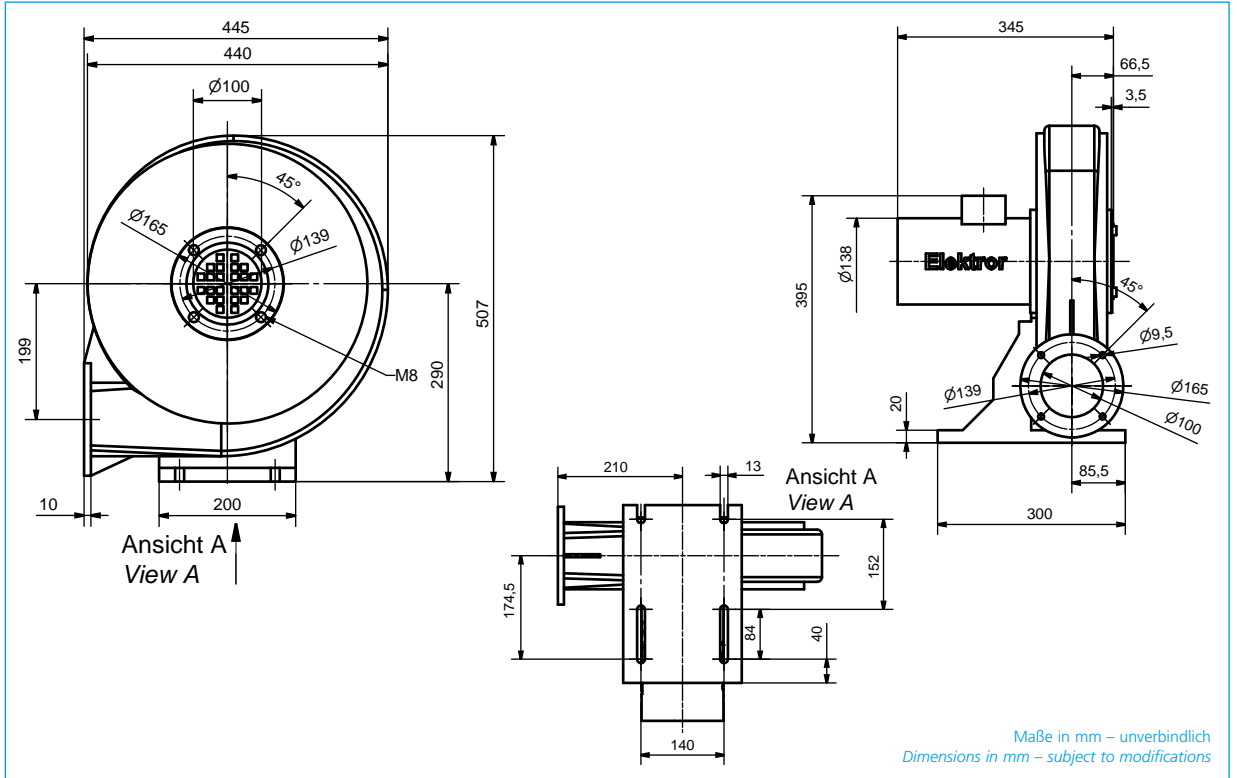

| Typ<br>Type | Volumenstrom<br>Volumetric flow rate | Gesamtdruckdifferenz<br>Total pressure difference | Spannung<br>Voltage | Frequenz<br>Frequency | Stromaufnahme<br>Current consumption | Drehzahl<br>Number of revolutions | Motorleistung<br>Motor rating | Kondensator<br>Capacitor | Gewicht<br>Weight |
|-------------|--------------------------------------|---|---------------------|-----------------------|--------------------------------------|-----------------------------------|-------------------------------|--------------------------|-------------------|
|             | m <sup>3</sup> /min                  | Pa  | V                   | Hz                    | A                                    | min <sup>-1</sup>                 | kW                            | μF/V                     | kg                |
| RD 4        | 13,5                                 | 2200  | 230/400             | 50                    | 2,5/1,45                             | 2840                              | 0,55                          | –                        | 19                |
| RD 4        | 13,0                                 | 2300  | 277/480             | 60                    | 2,5/1,45                             | 3410                              | 0,66                          | –                        | 19                |
| RE 4        | 13,5                                 | 2200  | 230                 | 50                    | 3,6                                  | 2820                              | 0,55                          | 16/450                   | 20,7              |
| RE 4        | 13,0                                 | 2300  | 230                 | 60                    | 3,6                                  | 3385                              | 0,55                          | 16/450                   | 20,7              |

## 50 Hz

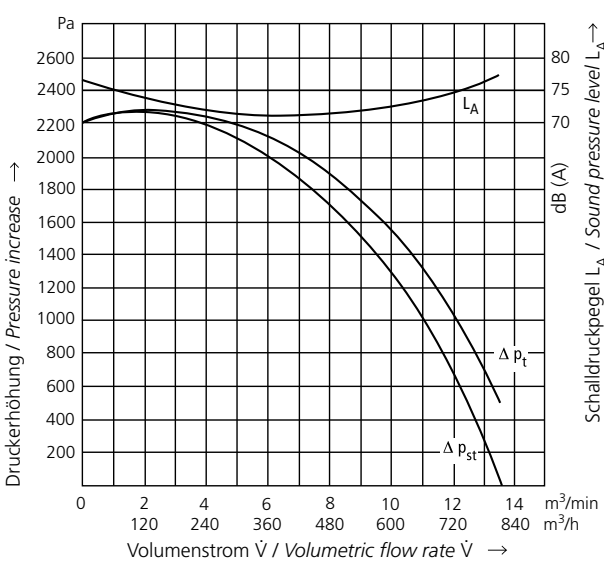

## 60 Hz

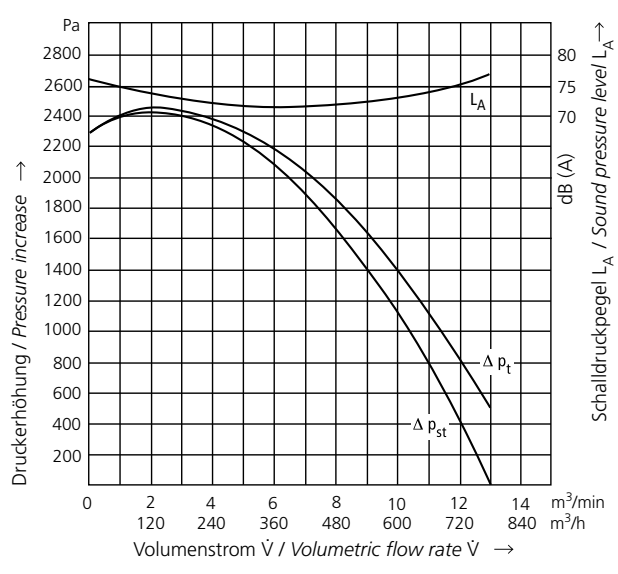

Technische und konstruktive Änderungen vorbehalten.  
Technical and constructional subject to change.

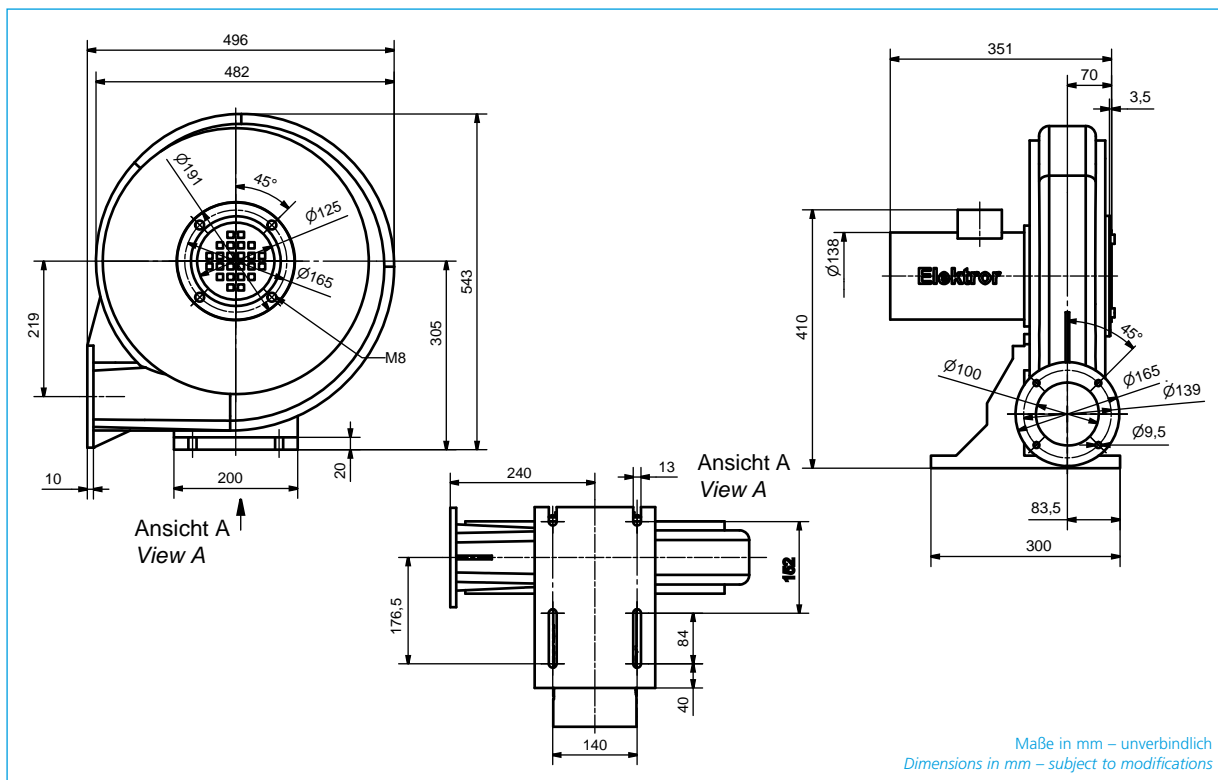

| Typ<br>Type | Volumenstrom<br>Volumetric flow rate | Gesamtdruckdifferenz<br>Total pressure difference | Spannung<br>Voltage | Frequenz<br>Frequency | Stromaufnahme<br>Current consumption | Drehzahl<br>Number of revolutions | Motorleistung<br>Motor rating | Kondensator<br>Capacitor | Gewicht<br>Weight |
|-------------|--------------------------------------|---|---------------------|-----------------------|--------------------------------------|-----------------------------------|-------------------------------|--------------------------|-------------------|
|             | m <sup>3</sup> /min                  | Pa  | V                   | Hz                    | A                                    | min <sup>-1</sup>                 | kW                            | µF/V                     | kg                |
| <b>RD 5</b> | 18                                   | 2100  | 230/400             | 50                    | 2,5/1,45                             | 2840                              | 0,55                          | –                        | 24,0              |
| <b>RD 5</b> | 19                                   | 2300  | 277/480             | 60                    | 2,5/1,45                             | 3410                              | 0,66                          | –                        | 24,0              |
| <b>RE 5</b> | 18                                   | 2100  | 230                 | 50                    | 3,6                                  | 2820                              | 0,55                          | 16/450                   | 24,8              |
| <b>RE 5</b> | 19                                   | 2200  | 230                 | 60                    | 3,6                                  | 3385                              | 0,55                          | 16/450                   | 24,8              |

**50 Hz**

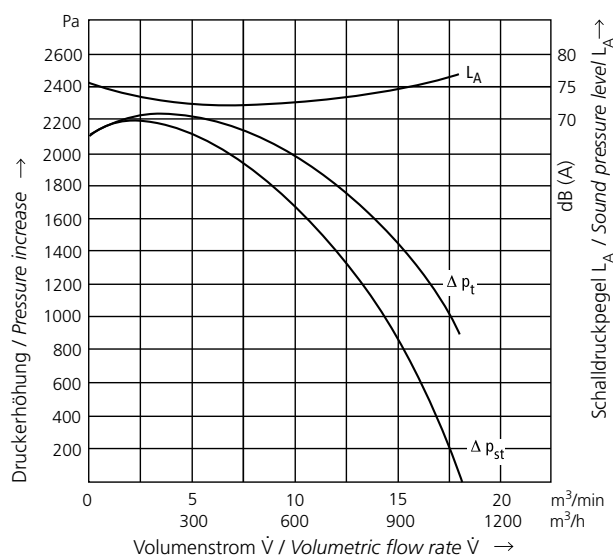

**60 Hz**

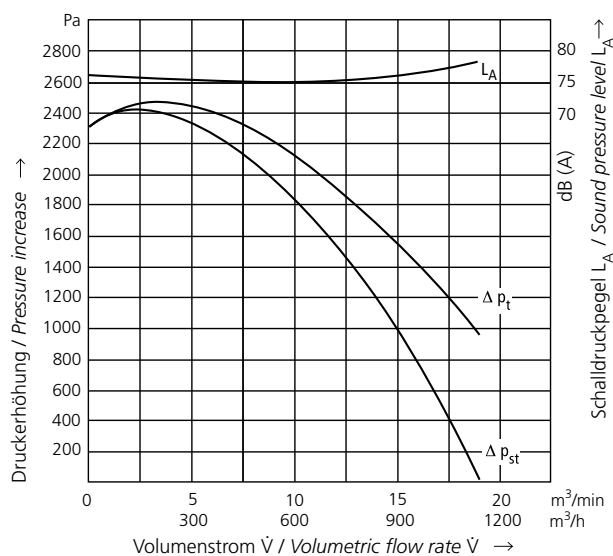

# RD 6 RE 6

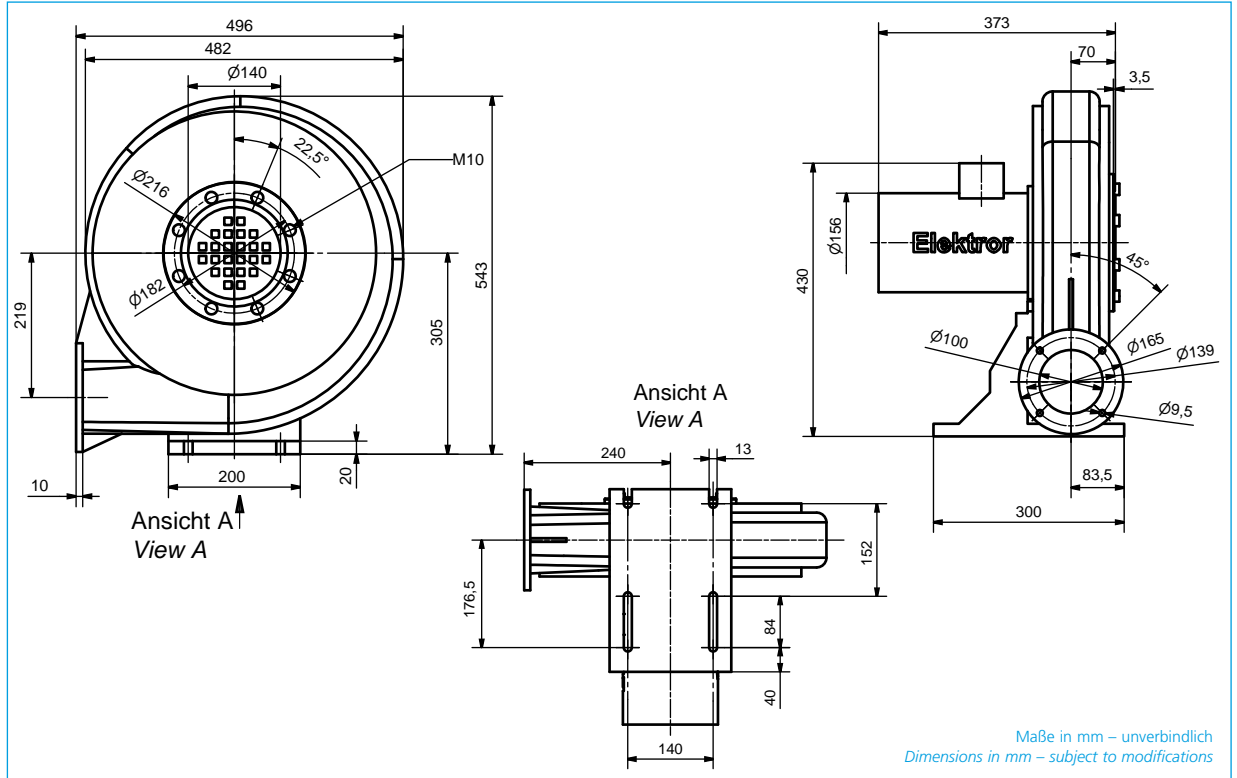

| Typ<br>Type | Volumenstrom<br>Volumetric flow rate | Gesamtdruckdifferenz<br>Total pressure difference | Spannung<br>Voltage | Frequenz<br>Frequency | Stromaufnahme<br>Current consumption | Drehzahl<br>Number of revolutions | Motorleistung<br>Motor rating | Kondensator<br>Capacitor | Gewicht<br>Weight |
|-------------|--------------------------------------|---|---------------------|-----------------------|--------------------------------------|-----------------------------------|-------------------------------|--------------------------|-------------------|
|             | m <sup>3</sup> /min                  | Pa  | V                   | Hz                    | A                                    | min <sup>-1</sup>                 | kW                            | μF/V                     | kg                |
| RD 6        | 21,0                                 | 2500  | 230/400             | 50                    | 3,4/1,95                             | 2820                              | 0,75                          | –                        | 24,2              |
| RD 6        | 21,5                                 | 2700  | 277/480             | 60                    | 3,4/1,95                             | 3385                              | 0,90                          | –                        | 24,2              |
| RE 6        | 21,0                                 | 2500  | 230                 | 50                    | 5,0                                  | 2800                              | 0,75                          | 20/450                   | 26,5              |
| RE 6        | 21,5                                 | 2700  | 230                 | 60                    | 5,0                                  | 3360                              | 0,75                          | 20/450                   | 26,5              |

## 50 Hz

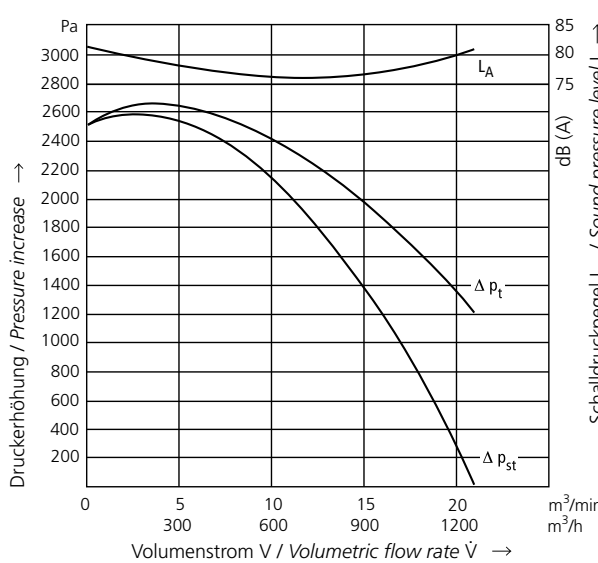

## 60 Hz

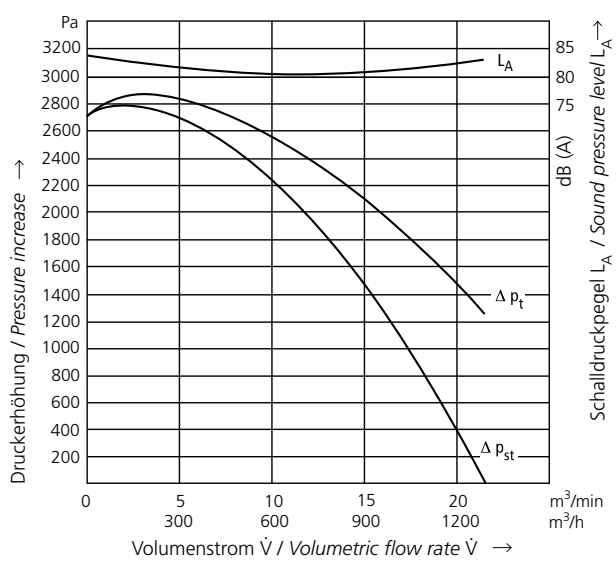

Technische und konstruktive Änderungen vorbehalten.  
Technical and constructional subject to change.

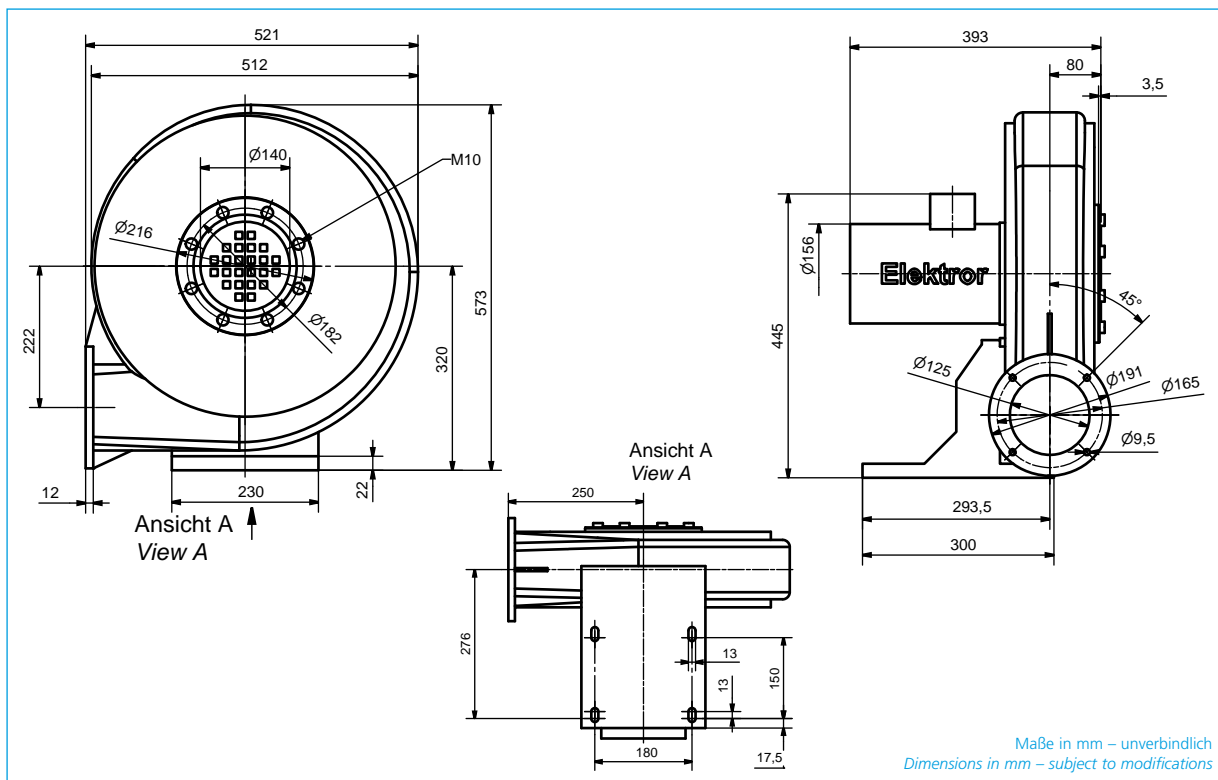
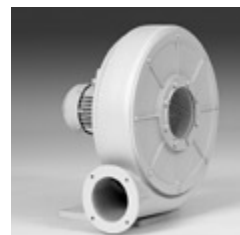

| Typ<br>Type | Volumenstrom<br>Volumetric flow rate | Gesamtdruckdifferenz<br>Total pressure difference | Spannung<br>Voltage | Frequenz<br>Frequency | Stromaufnahme<br>Current consumption | Drehzahl<br>Number of revolutions | Motorleistung<br>Motor rating | Gewicht<br>Weight |
|-------------|--------------------------------------|---|---------------------|-----------------------|--------------------------------------|-----------------------------------|-------------------------------|-------------------|
|             | m <sup>3</sup> /min                  | Pa  | V                   | Hz                    | A                                    | min <sup>-1</sup>                 | kW                            | kg                |
| RD 62       | 27,5                                 | 3000  | 230/400             | 50                    | 5,0/2,85                             | 2800                              | 1,1                           | 33                |
| RD 62       | 26,5                                 | 3300  | 277/480             | 60                    | 5,0/2,85                             | 3360                              | 1,32                          | 33                |

## 50 Hz

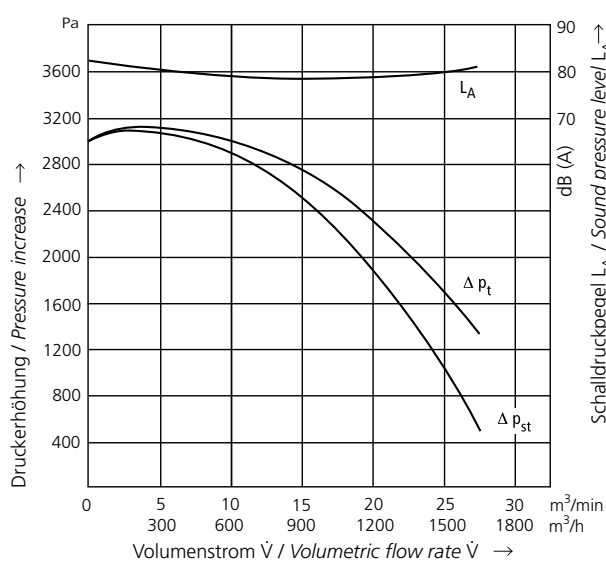

Ventilator nicht freiströmend einsetzbar.  
Blower not to be operated with free discharge.

## 60 Hz

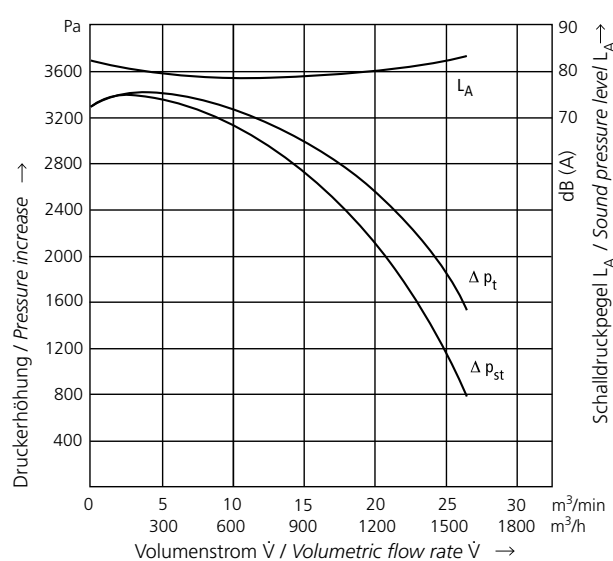

Ventilator nicht freiströmend einsetzbar.  
Blower not to be operated with free discharge.

# RD 64

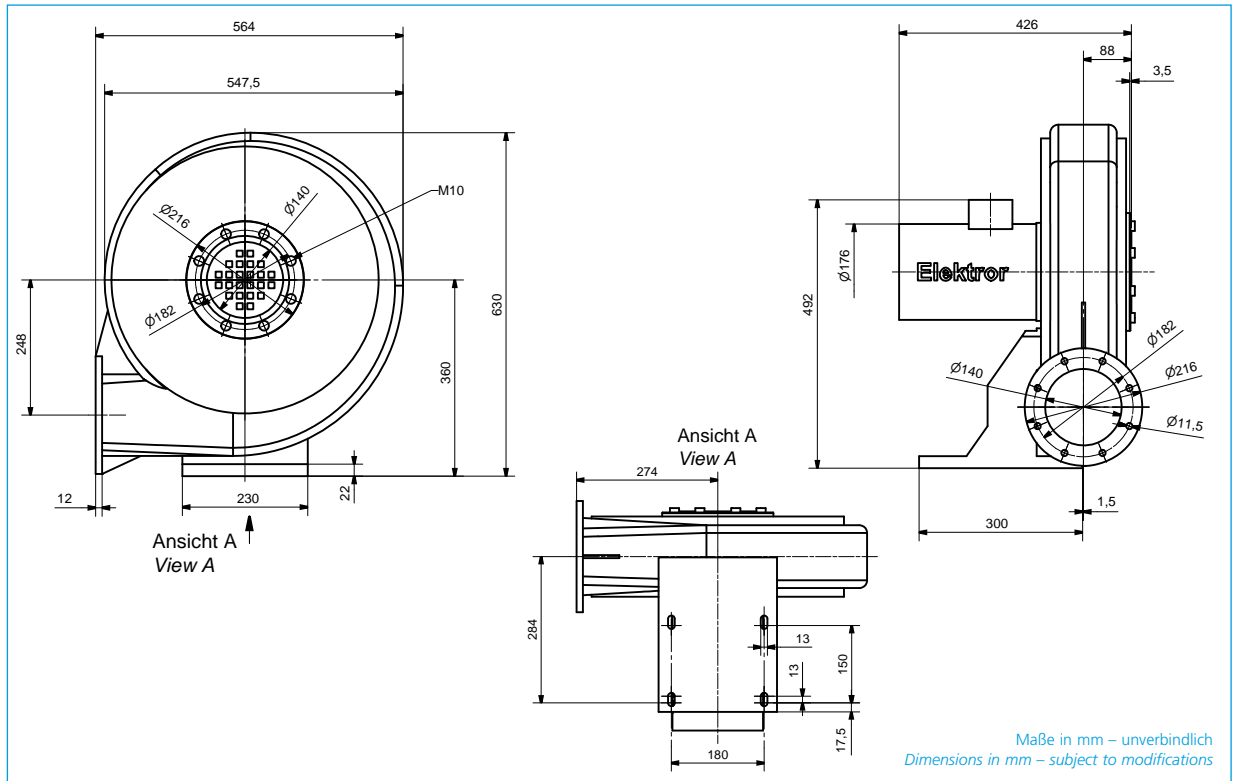

| Typ<br>Type  | Volumenstrom<br>Volumetric flow rate | Gesamtdruckdifferenz<br>Total pressure difference | Spannung<br>Voltage | Frequenz<br>Frequency | Stromaufnahme<br>Current consumption | Drehzahl<br>Number of revolutions | Motorleistung<br>Motor rating | Gewicht<br>Weight |
|--------------|--------------------------------------|---|---------------------|-----------------------|--------------------------------------|-----------------------------------|-------------------------------|-------------------|
|              | m <sup>3</sup> /min                  | Pa  | V                   | Hz                    | A                                    | min <sup>-1</sup>                 | kW                            | kg                |
| <b>RD 64</b> | 35                                   | 3100  | 230/400             | 50                    | 6,2/3,6                              | 2825                              | 1,5                           | 36                |
| <b>RD 64</b> | 35                                   | 3400  | 277/480             | 60                    | 6,2/3,6                              | 3390                              | 1,8                           | 36                |

**50 Hz**

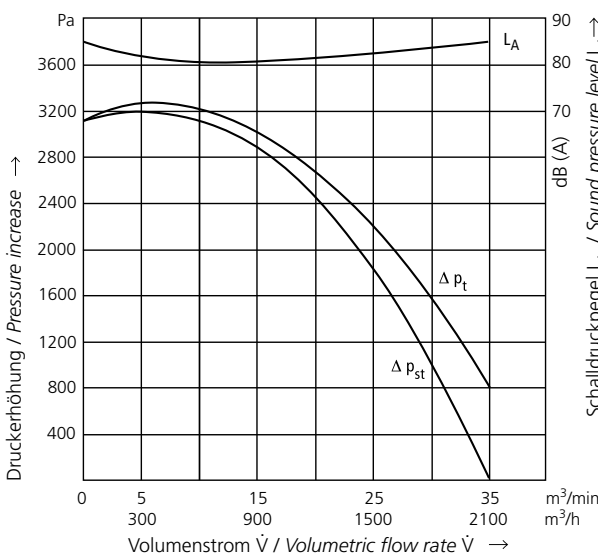

**60 Hz**

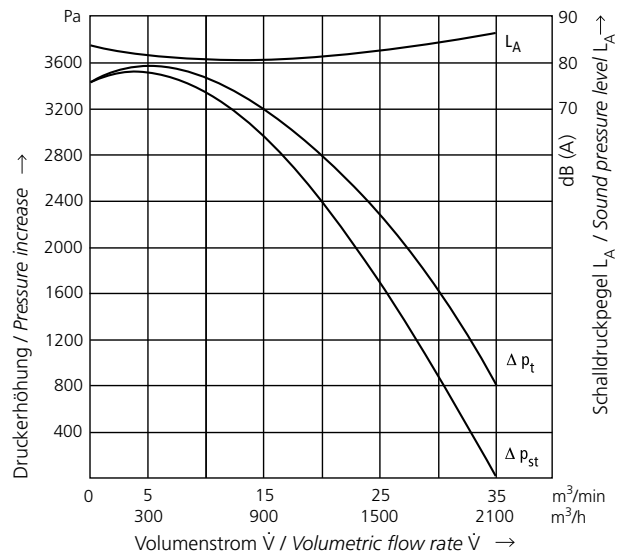

Technische und konstruktive Änderungen vorbehalten.  
Technical and constructional subject to change.

# RD 65

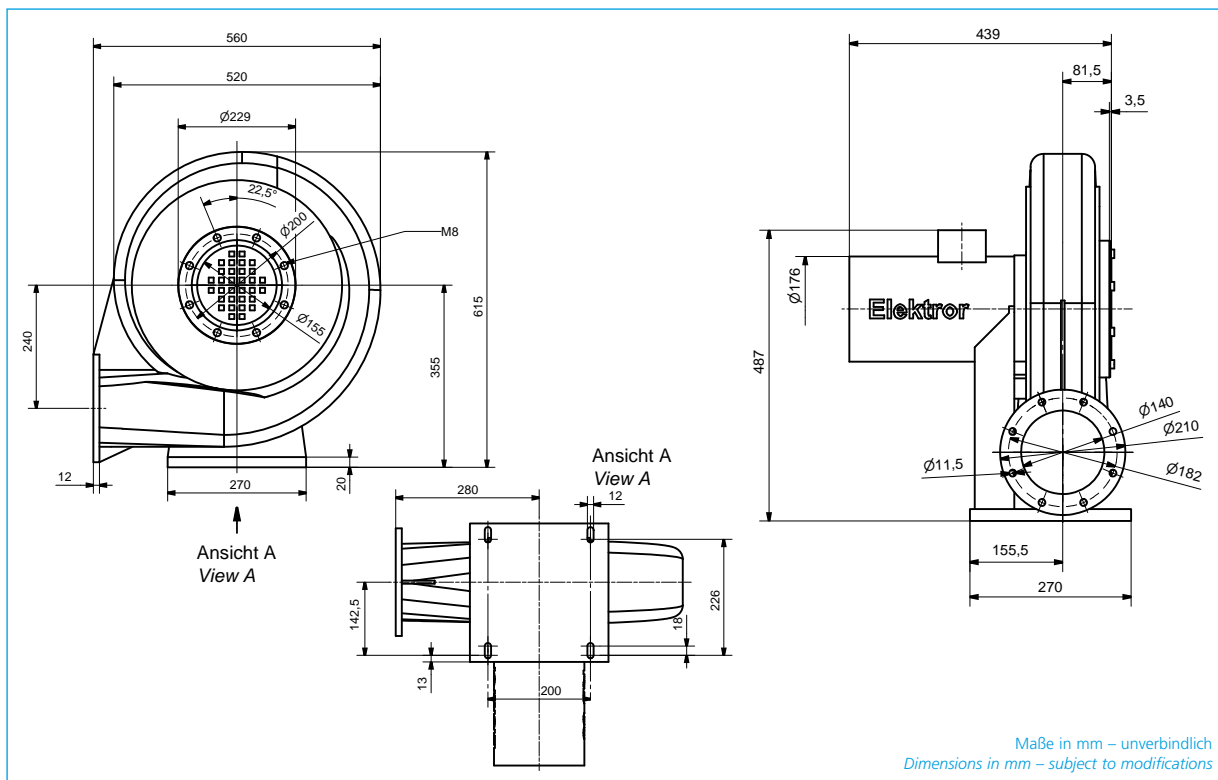

| Typ<br>Type  | Volumenstrom<br>Volumetric flow rate | Gesamtdruckdifferenz<br>Total pressure difference | Spannung<br>Voltage | Frequenz<br>Frequency | Stromaufnahme<br>Current consumption | Drehzahl<br>Number of revolutions | Motorleistung<br>Motor rating | Gewicht<br>Weight |
|--------------|--------------------------------------|---|---------------------|-----------------------|--------------------------------------|-----------------------------------|-------------------------------|-------------------|
|              | m <sup>3</sup> /min                  | Pa  | V                   | Hz                    | A                                    | min <sup>-1</sup>                 | kW                            | kg                |
| <b>RD 65</b> | 45                                   | 2300  | 230/400             | 50                    | 8,7/5,0                              | 2875                              | 2,2                           | 42                |
| <b>RD 65</b> | 52                                   | 3250  | 277/480             | 60                    | 8,7/5,0                              | 3450                              | 2,65                          | 42                |

## 50 Hz

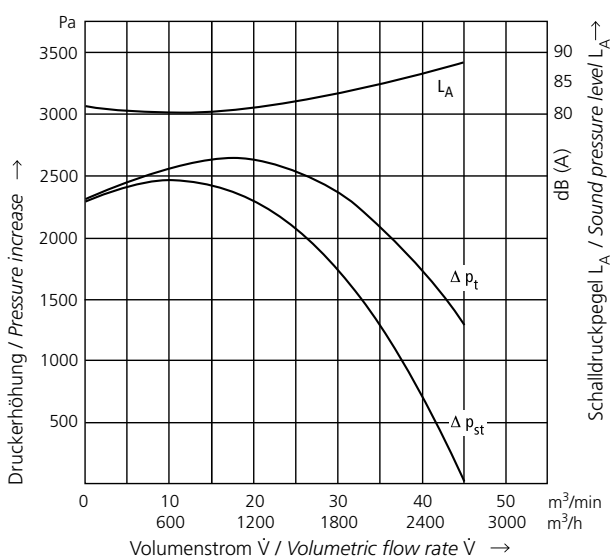

## 60 Hz

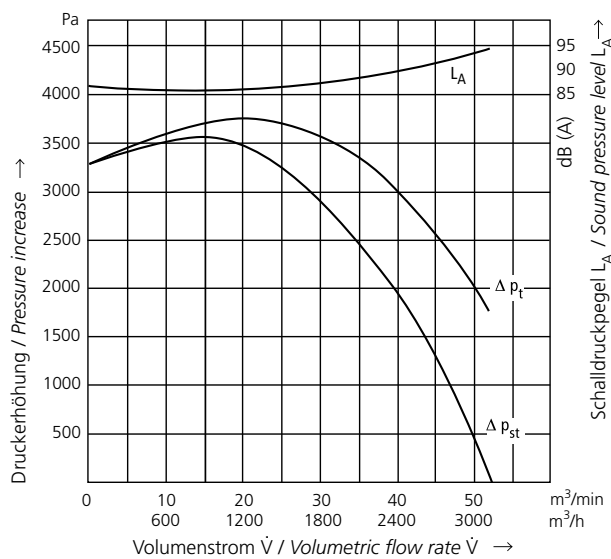

# RD 7

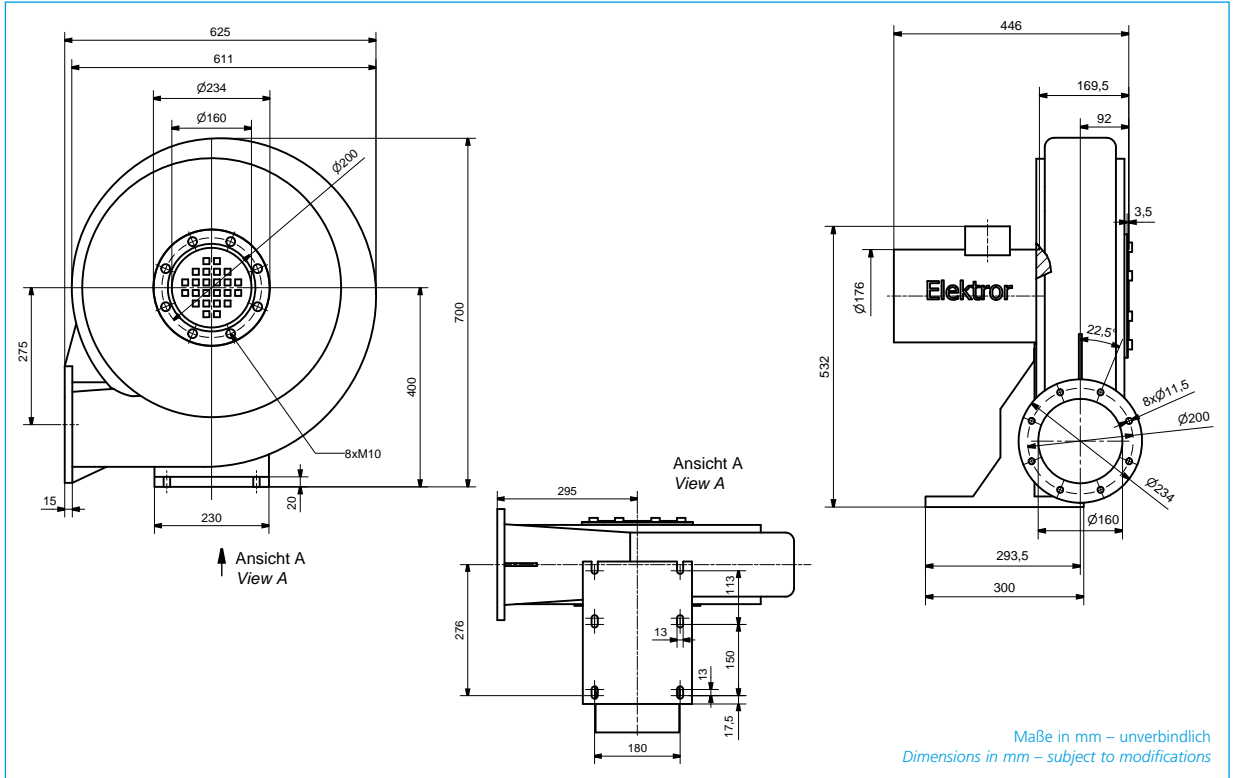

| Typ<br>Type | Volumenstrom<br>Volumetric flow rate | Gesamtdruckdifferenz<br>Total pressure difference | Spannung<br>Voltage | Frequenz<br>Frequency | Stromaufnahme<br>Current consumption | Drehzahl<br>Number of revolutions | Motorleistung<br>Motor rating | Gewicht<br>Weight |
|-------------|--------------------------------------|---|---------------------|-----------------------|--------------------------------------|-----------------------------------|-------------------------------|-------------------|
|             | m <sup>3</sup> /min                  | Pa  | V                   | Hz                    | A                                    | min <sup>-1</sup>                 | kW                            | kg                |
| <b>RD 7</b> | 50                                   | 3600  | 230/400             | 50                    | 8,7/5,0                              | 2875                              | 2,2                           | 44                |
| <b>RD 7</b> | 51                                   | 3800  | 277/480             | 60                    | 8,7/5,0                              | 3450                              | 2,65                          | 44                |

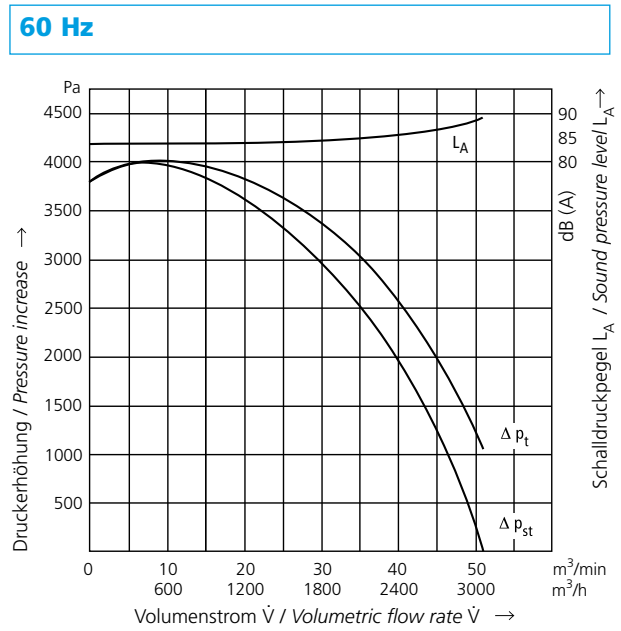
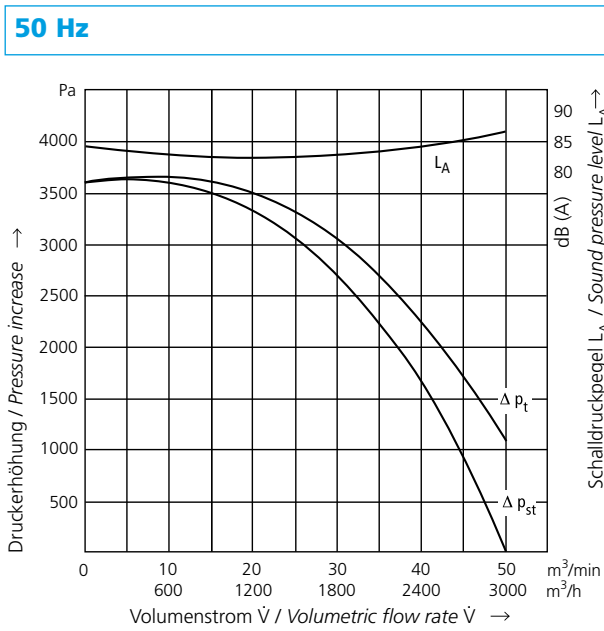

# RD 72 RD 74

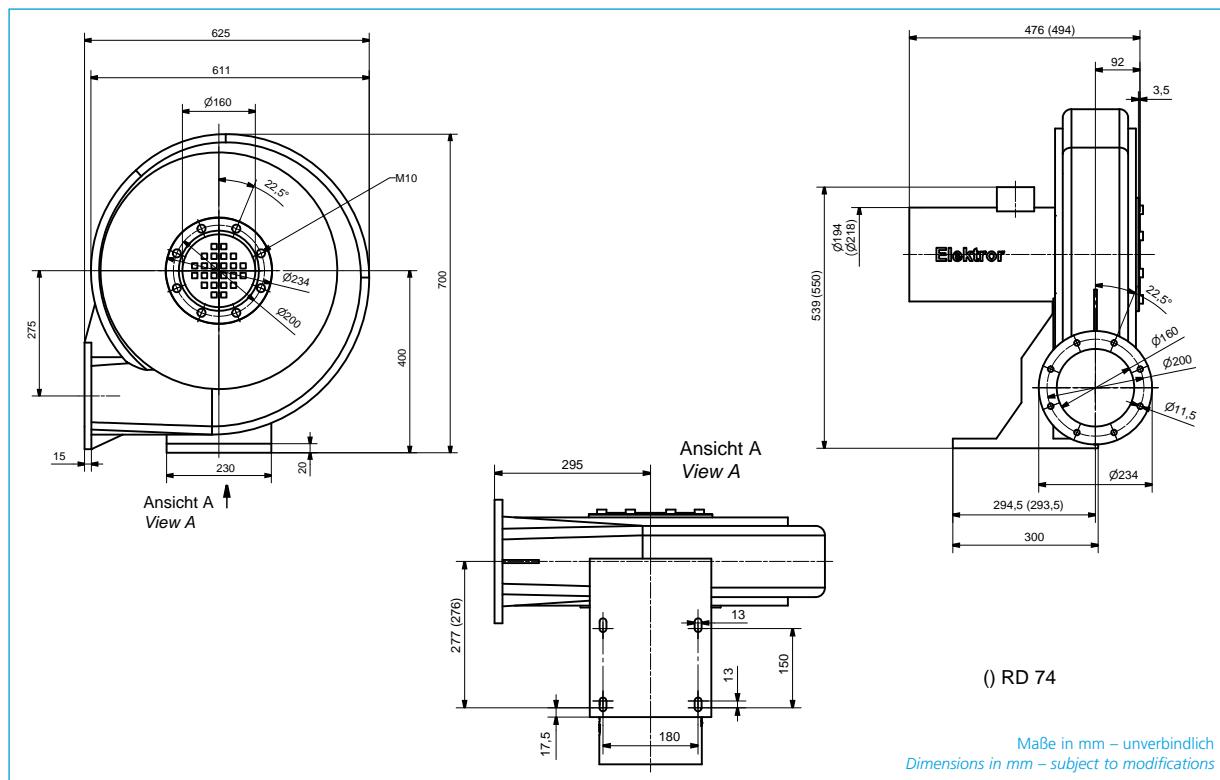

| Typ<br>Type | Volumenstrom<br>Volumetric flow rate | Gesamtdruckdifferenz<br>Total pressure difference | Spannung<br>Voltage | Frequenz<br>Frequency | Stromaufnahme<br>Current consumption | Drehzahl<br>Number of revolutions | Motorleistung<br>Motor rating | Gewicht<br>Weight |
|-------------|--------------------------------------|---|---------------------|-----------------------|--------------------------------------|-----------------------------------|-------------------------------|-------------------|
|             | m <sup>3</sup> /min                  | Pa  | V                   | Hz                    | A                                    | min <sup>-1</sup>                 | kW                            | kg                |
| RD 72       | 42,5                                 | 3500  | 230/400             | 50                    | 10,6/6,1                             | 2880                              | 3,0                           | 47,5              |
| RD 72       | 44                                   | 3600  | 277/480             | 60                    | 10,6/6,1                             | 3455                              | 3,6                           | 47,5              |
| RD 74       | 60,5                                 | 3500  | 400 Δ               | 50                    | 8,2                                  | 2905                              | 4,0                           | 59,5              |
| RD 74       | 65                                   | 3600  | 480 Δ               | 60                    | 8,2                                  | 3485                              | 4,8                           | 59,5              |

## 50 Hz

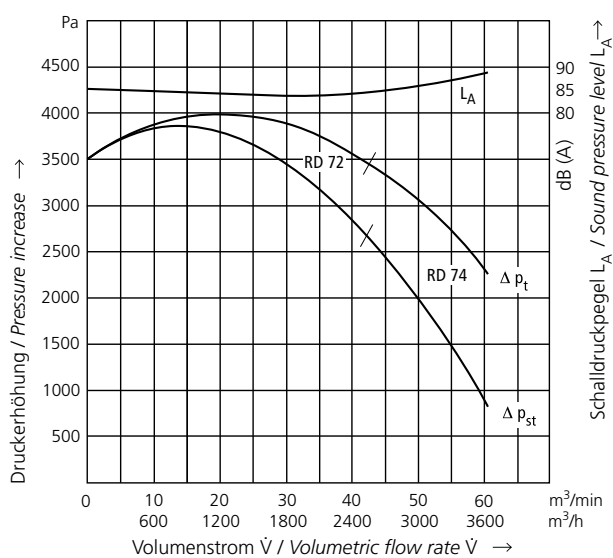

Ventilator nicht freiströmend einsetzbar.  
Blower not to be operated with free discharge.

## 60 Hz

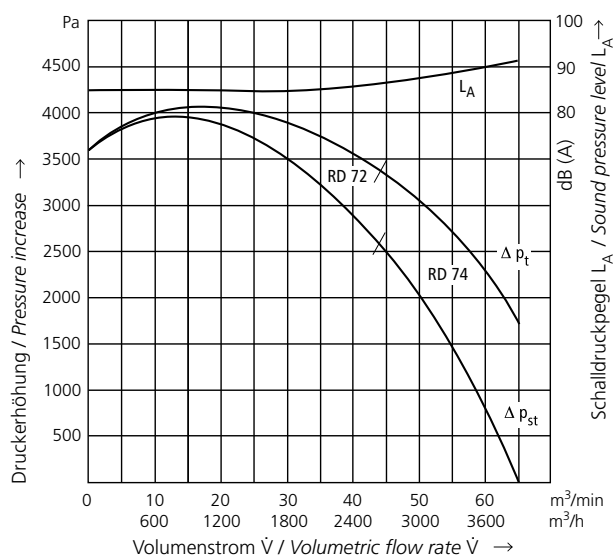

Ventilator nicht freiströmend einsetzbar.  
Blower not to be operated with free discharge.

# RD 8 RD 82

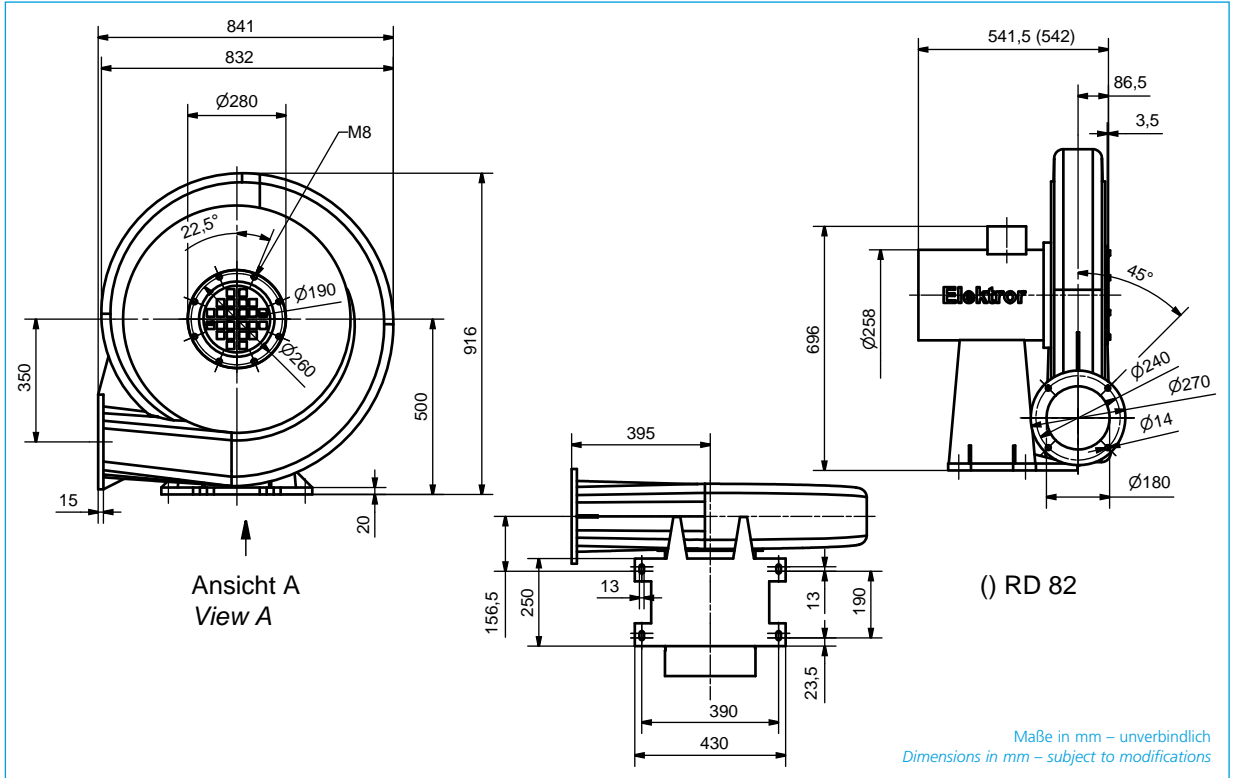
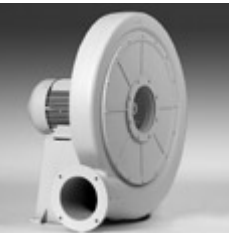

| Typ<br>Type | Volumenstrom<br>Volumetric flow rate | Gesamtdruckdifferenz<br>Total pressure difference | Spannung<br>Voltage | Frequenz<br>Frequency | Stromaufnahme<br>Current consumption | Drehzahl<br>Number of revolutions | Motorleistung<br>Motor rating | Gewicht<br>Weight |
|-------------|--------------------------------------|---|---------------------|-----------------------|--------------------------------------|-----------------------------------|-------------------------------|-------------------|
|             | m <sup>3</sup> /min                  | Pa  | V                   | Hz                    | A                                    | min <sup>-1</sup>                 | kW                            | kg                |
| RD 8        | 55                                   | 5200  | 400 Δ               | 50                    | 11,3                                 | 2910                              | 5,5                           | 95                |
| RD 8        | 55                                   | 5700  | 480 Δ               | 60                    | 11,3                                 | 3490                              | 6,6                           | 95                |
| RD 82       | 88                                   | 5200  | 400 Δ               | 50                    | 14,7                                 | 2915                              | 7,5                           | 106               |
| RD 82       | 88                                   | 5700  | 480 Δ               | 60                    | 14,7                                 | 3500                              | 9,0                           | 106               |

## 50 Hz

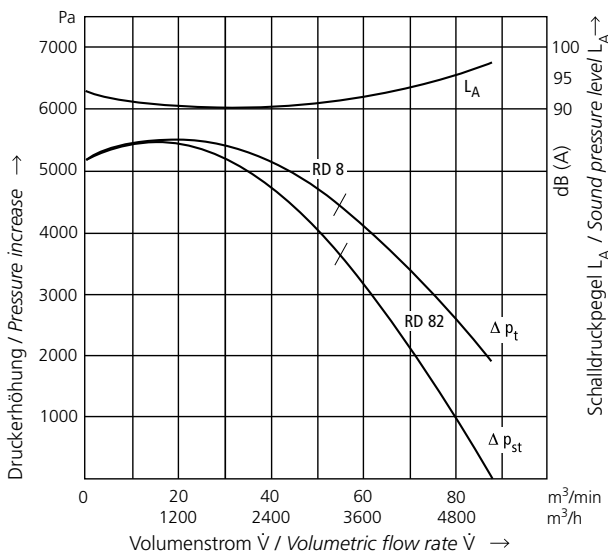

Ventilator nicht freiströmend einsetzbar.  
Blower not to be operated with free discharge.

## 60 Hz

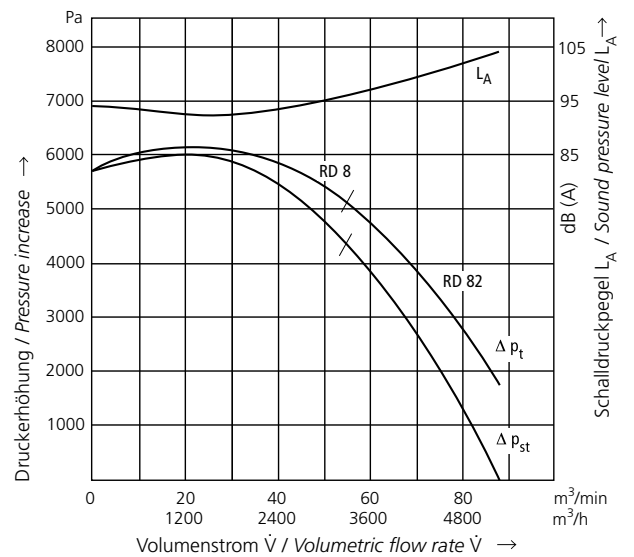

Ventilator nicht freiströmend einsetzbar.  
Blower not to be operated with free discharge.

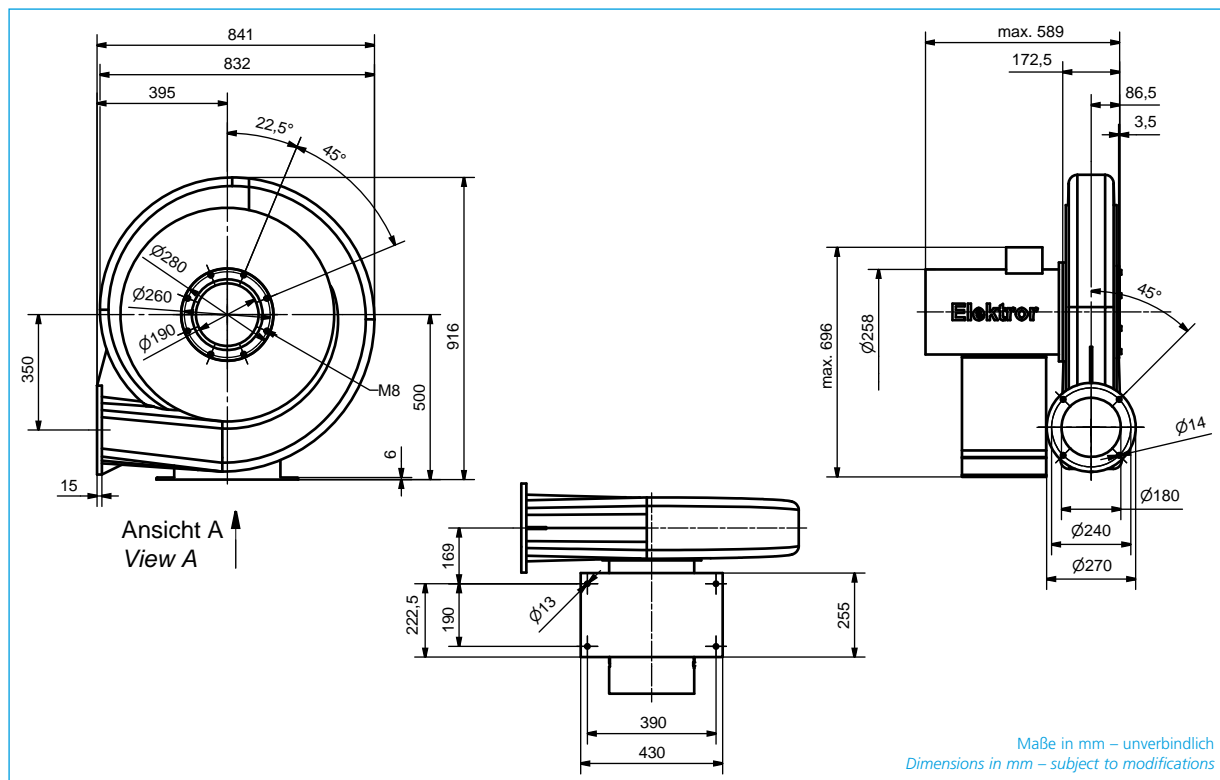
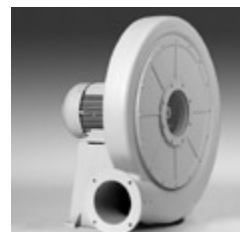

| Typ<br>Type  | Volumenstrom<br>Volumetric flow rate | Gesamtdruckdifferenz<br>Total pressure difference | Spannung<br>Voltage | Frequenz<br>Frequency | Stromaufnahme<br>Current consumption | Drehzahl<br>Number of revolutions | Motorleistung<br>Motor rating | Gewicht<br>Weight |
|--------------|--------------------------------------|---|---------------------|-----------------------|--------------------------------------|-----------------------------------|-------------------------------|-------------------|
|              | m <sup>3</sup> /min                  | Pa  | V                   | Hz                    | A                                    | min <sup>-1</sup>                 | kW                            | kg                |
| <b>RD 84</b> | 90                                   | 6800  | 400 Δ               | 50                    | 21,5                                 | 2910                              | 11,0                          | 127               |
| <b>RD 84</b> | 90                                   | 6900  | 480 Δ               | 60                    | 21,5                                 | 3490                              | 13,0                          | 127               |

## 50 Hz

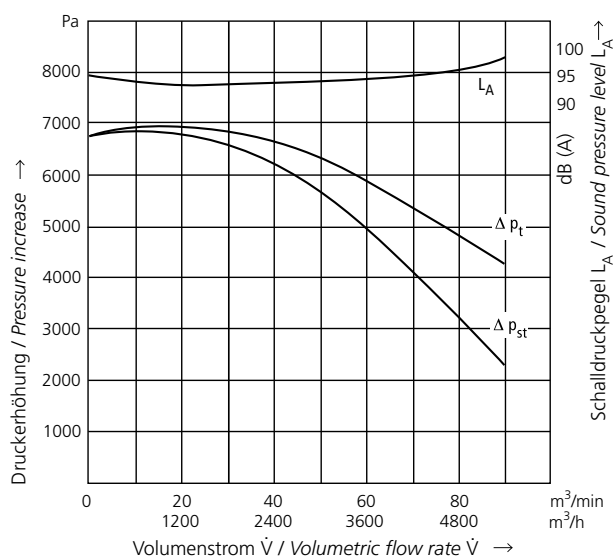

Ventilator nicht freiströmend einsetzbar.  
Blower not to be operated with free discharge.

## 60 Hz

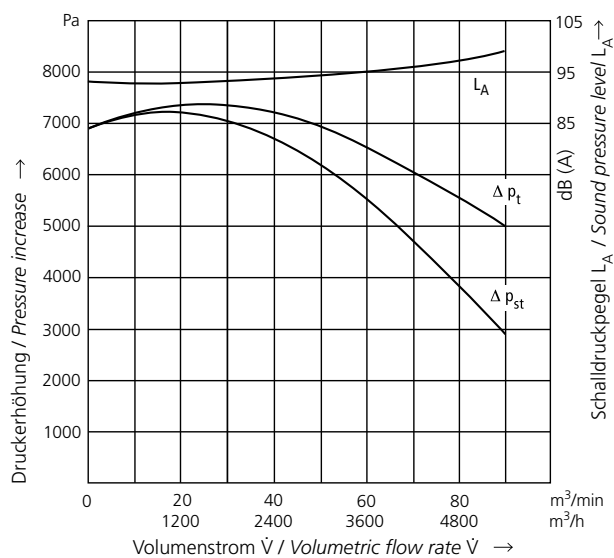

Ventilator nicht freiströmend einsetzbar.  
Blower not to be operated with free discharge.

# RD 92

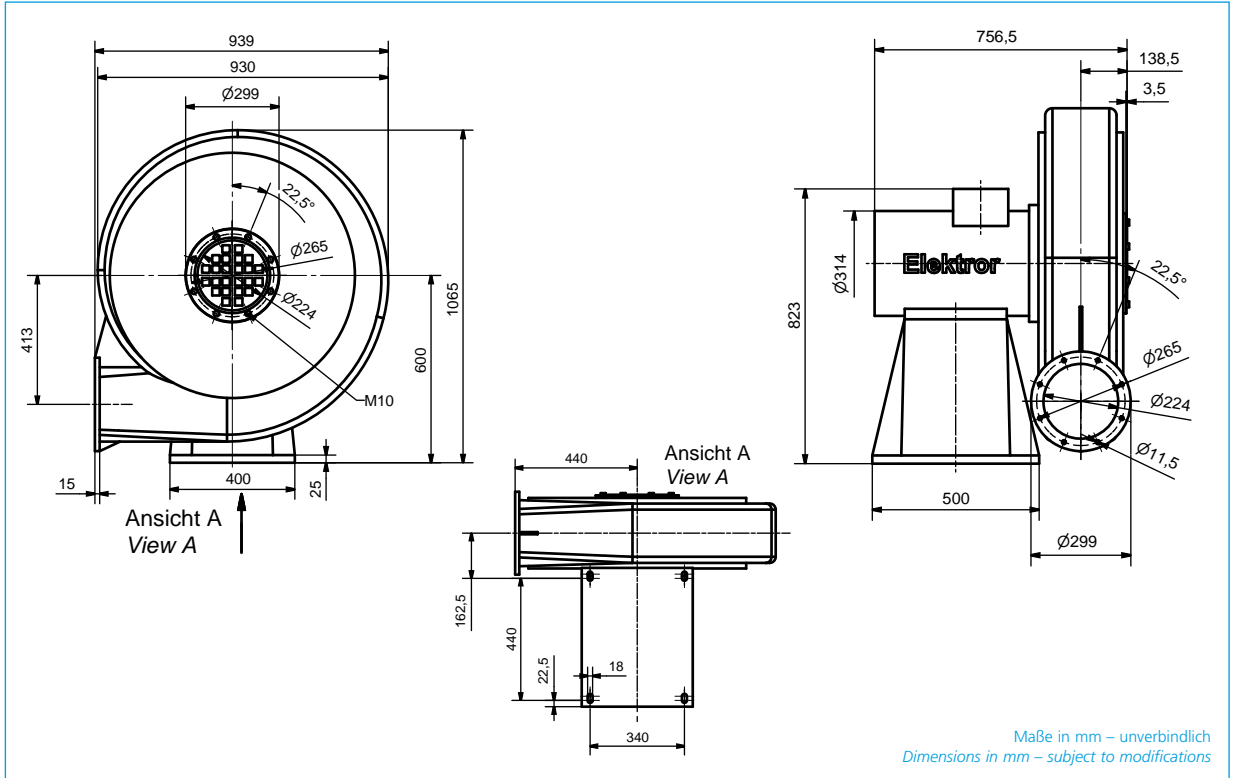
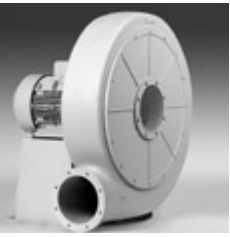

| Typ<br>Type | Volumenstrom<br>Volumetric flow rate | Gesamtdruckdifferenz<br>Total pressure difference | Spannung<br>Voltage | Frequenz<br>Frequency | Stromaufnahme<br>Current consumption | Drehzahl<br>Number of revolutions | Motorleistung<br>Motor rating | Gewicht<br>Weight |
|-------------|--------------------------------------|---|---------------------|-----------------------|--------------------------------------|-----------------------------------|-------------------------------|-------------------|
|             | m <sup>3</sup> /min                  | Pa  | V                   | Hz                    | A                                    | min <sup>-1</sup>                 | kW                            | kg                |
| RD 92       | 125                                  | 8300  | 400 Δ               | 50                    | 27                                   | 2940                              | 15                            | max. 219          |
| RD 92       | 125                                  | 8800  | 480 Δ               | 60                    | 27                                   | 3530                              | 18                            | max. 219          |

## 50 Hz

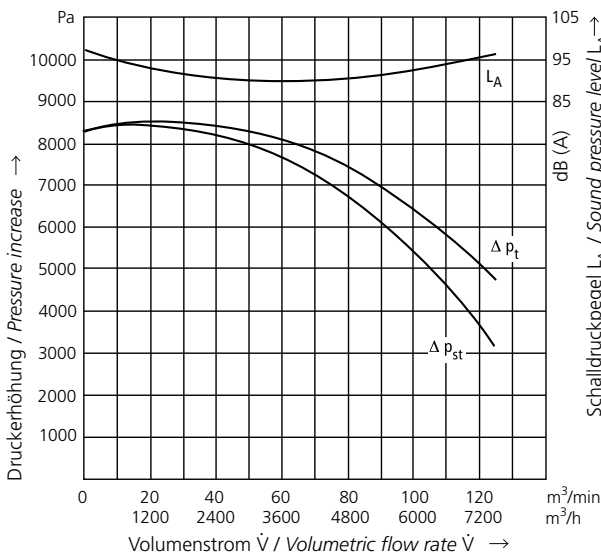

Ventilator nicht freiströmend einsetzbar.  
Blower not to be operated with free discharge.

## 60 Hz

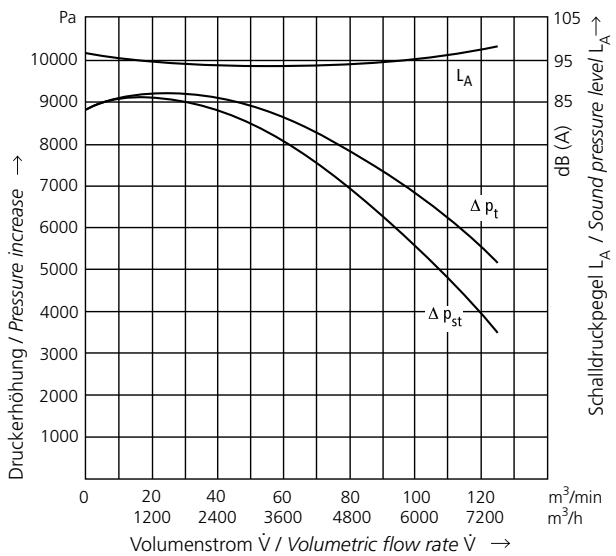

Ventilator nicht freiströmend einsetzbar.  
Blower not to be operated with free discharge.

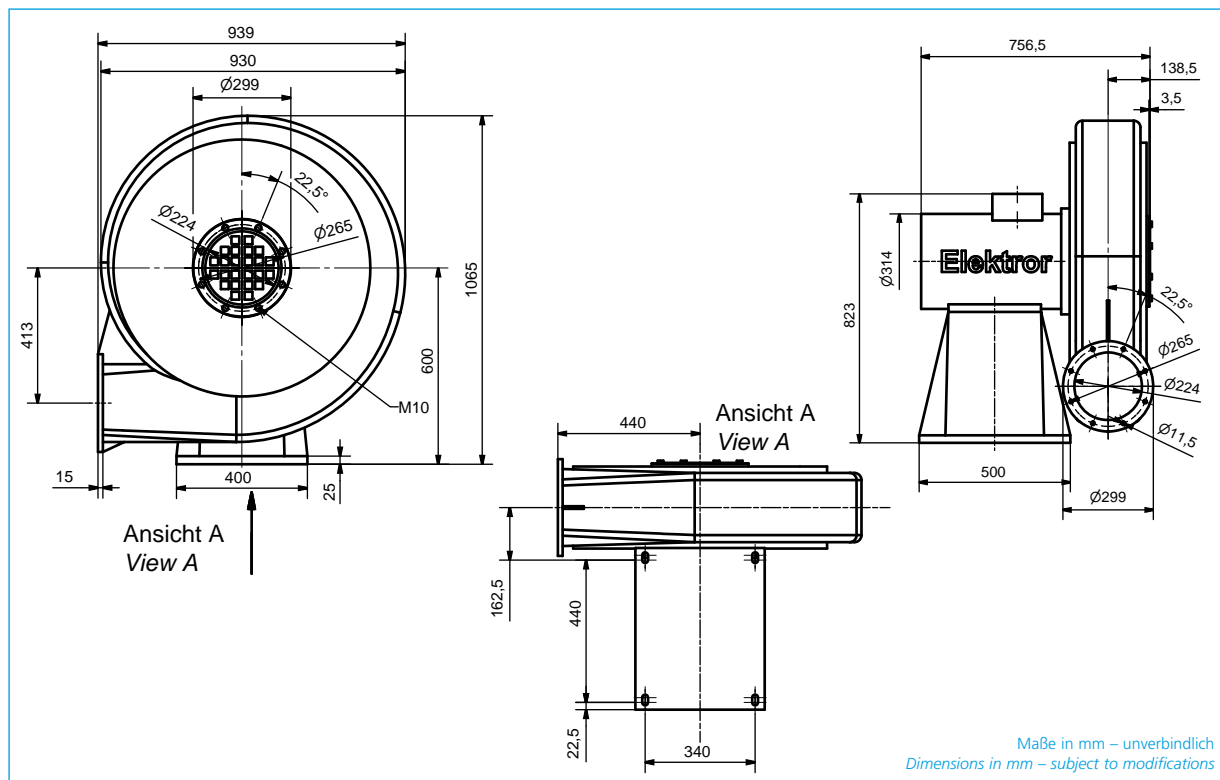
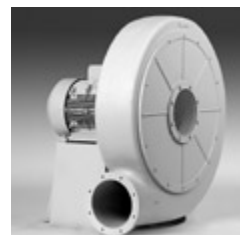

| Typ<br>Type  | Volumenstrom<br>Volumetric flow rate | Gesamtdruckdifferenz<br>Total pressure difference | Spannung<br>Voltage | Frequenz<br>Frequency | Stromaufnahme<br>Current consumption | Drehzahl<br>Number of revolutions | Motorleistung<br>Motor rating | Gewicht<br>Weight |
|--------------|--------------------------------------|---|---------------------|-----------------------|--------------------------------------|-----------------------------------|-------------------------------|-------------------|
|              | m <sup>3</sup> /min                  | Pa  | V                   | Hz                    | A                                    | min <sup>-1</sup>                 | kW                            | kg                |
| <b>RD 94</b> | 125                                  | 9600  | 400 Δ               | 50                    | 40,5                                 | 2925                              | 22                            | max. 260          |
| <b>RD 94</b> | 142                                  | 10200   | 480 Δ               | 60                    | 40,5                                 | 3500                              | 26,5                          | max. 260          |

## 50 Hz

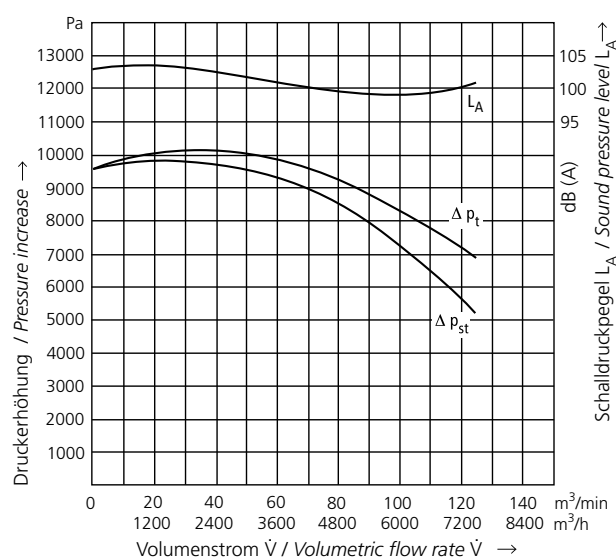

Ventilator nicht freiströmend einsetzbar.  
Blower not to be operated with free discharge.

## 60 Hz

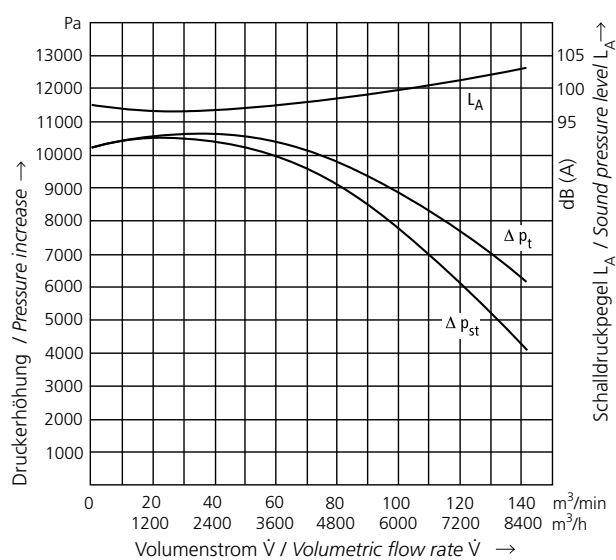

Ventilator nicht freiströmend einsetzbar.  
Blower not to be operated with free discharge.



# ZUBEHÖR ACCESSORIES

## Saugstutzen ohne Flansch

*Intake connector  
without flange*

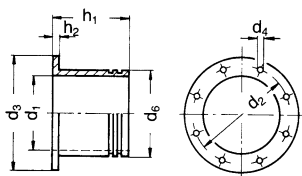

| Typ<br>Type                 | d <sub>1</sub>               | d <sub>2</sub> | d <sub>3</sub> | d <sub>4</sub> | d <sub>6</sub> | h <sub>1</sub> | h <sub>2</sub> | Artikel-Nr.<br>Article No. |
|-----------------------------|------------------------------|----------------|----------------|----------------|----------------|----------------|----------------|----------------------------|
| RD 0, RE 0                  | siehe Seite 37 / see page 37 |                |                |                |                |                |                |                            |
| RD 10, RE 10                | 70                           | 118            | 145            | 4x9            | 78             | 90             | 8              | 000736                     |
| RD 14, RE 14                | 100                          | 139            | 165            | 4x9,5          | 110            | 100            | 8              | 000538                     |
| RD 16, RE 16                | 125                          | 165            | 191            | 4x9,5          | 140            | 120            | 8              | 000540                     |
| RD 2, RE 2<br>RD 4, RE 4    | 100                          | 139            | 165            | 4x9,5          | 110            | 100            | 8              | 000538                     |
| RD 5, RE 5                  | 125                          | 165            | 191            | 4x9,5          | 140            | 120            | 8              | 000540                     |
| RD 6, RE 6<br>RD 62, RD 64  | 140                          | 182            | 216            | 8x11,5         | 150            | 140            | 8              | 000199                     |
| RD 65, RD 7<br>RD 72, RD 74 | 156                          | 200            | 234            | 8x11,5         | 170            | 160            | 8              | 000507                     |
| RD 8, RD 82<br>RD 84        | 220                          | 260            | 280            | 8x9,5          | 230            | 180            | 10             | 000160                     |
| RD 92, RD 94                | 224                          | 265            | 299            | 8x11,5         | 247            | 180            | 10             | 000772                     |

## Saugstutzen ohne Flansch mit Drosselklappe

*Intake connector  
without flange  
with throttle valve*

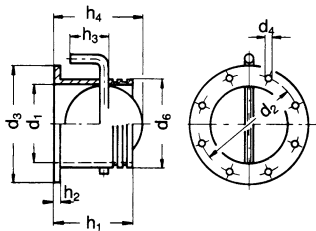

| Typ<br>Type                | d <sub>1</sub>               | d <sub>2</sub> | d <sub>3</sub> | d <sub>4</sub> | d <sub>6</sub> | h <sub>1</sub> | h <sub>2</sub> | h <sub>3</sub> | h <sub>4</sub> | Artikel-Nr.<br>Article No. |
|----------------------------|------------------------------|----------------|----------------|----------------|----------------|----------------|----------------|----------------|----------------|----------------------------|
| RD 0, RE 0                 | siehe Seite 37 / see page 37 |                |                |                |                |                |                |                |                |                            |
| RD 10, RE 10               | 70                           | 118            | 145            | 4x9            | 78             | 90             | 8              | 45             | 78             | 000739                     |
| RD 14, RE 14               | 100                          | 139            | 165            | 4x9,5          | 110            | 100            | 8              | 60             | 108            | 000740                     |
| RD 16, RE 16               | 125                          | 165            | 191            | 4x9,5          | 140            | 120            | 8              | 70             | 126,5          | 000543                     |
| RD 2, RE 2<br>RD 4, RE 4   | 100                          | 139            | 165            | 4x9,5          | 110            | 100            | 8              | 60             | 108            | 000740                     |
| RD 5, RE 5                 | 125                          | 165            | 191            | 4x9,5          | 140            | 120            | 8              | 70             | 126,5          | 000543                     |
| RD 6, RE 6<br>RD 62, RD 64 | 140                          | 182            | 216            | 8x11,5         | 150            | 140            | 8              | 75             | 142            | 000542                     |
| RD 65                      | 156                          | 200            | 234            | 8x10,5         | 170            | 160            | 8              | 85             | 163            | 000533                     |
| RD 7, RD 72<br>RD 74       | 156                          | 200            | 234            | 8x10,5         | 170            | 160            | 8              | 85             | 163            | 000533                     |
| RD 8, RD 82<br>RD 84       | 220                          | 260            | 280            | 8x9,5          | 230            | 180            | 10             | 90             | 226            | 000129                     |

## Saugstutzen mit Flansch und Drosselklappe

*Intake connector  
with flange  
and throttle valve*

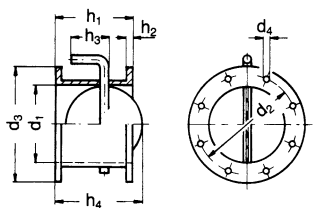

| Typ<br>Type                | d <sub>1</sub>               | d <sub>2</sub> | d <sub>3</sub> | d <sub>4</sub> | h <sub>1</sub> | h <sub>2</sub> | h <sub>3</sub> | h <sub>4</sub> | Artikel-Nr.<br>Article No. |
|----------------------------|------------------------------|----------------|----------------|----------------|----------------|----------------|----------------|----------------|----------------------------|
| RD 0, RE 0                 | siehe Seite 38 / see page 38 |                |                |                |                |                |                |                |                            |
| RD 10, RE 10               | 74                           | 118            | 145            | 4x9            | 80             | 8              | 45             | 78             | 000742                     |
| RD 14, RE 14               | 102                          | 139            | 165            | 4x9,5          | 100            | 8              | 60             | 108            | 000743                     |
| RD 16, RE 16               | 125                          | 165            | 191            | 4x9,5          | 120            | 8              | 70             | 126,5          | 000545                     |
| RD 2, RE 2<br>RD 4, RE 4   | 102                          | 139            | 165            | 4x9,5          | 100            | 8              | 60             | 108            | 000743                     |
| RD 5, RE 5                 | 125                          | 165            | 191            | 4x9,5          | 120            | 8              | 70             | 126,5          | 000545                     |
| RD 6, RE 6<br>RD 62, RD 64 | 140                          | 182            | 216            | 8x11,5         | 140            | 8              | 75             | 142            | 000546                     |
| RD 65                      | 160                          | 200            | 234            | 8x10,5         | 140            | 8              | 85             | 162            | 000544                     |
| RD 7, RD 72<br>RD 74       | 160                          | 200            | 234            | 8x10,5         | 140            | 8              | 85             | 162            | 000544                     |
| RD 8, RD 82<br>RD 84       | 220                          | 260            | 280            | 8x9,5          | 160            | 10             | 90             | 226            | 000127                     |
| RD 92, RD 94               | 224                          | 265            | 299            | 8x11,5         | 200            | 10             | 90             | 230            | 000303                     |



## Schweißflansch für saugseitige Anschlußrohrleitung

*Welding flange for  
pipe connection on  
intake side*

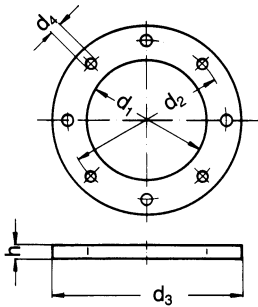

| Typ<br>Type                | d <sub>1</sub>               | d <sub>2</sub> | d <sub>3</sub> | d <sub>4</sub> | h | Artikel-Nr.<br>Article No. |
|----------------------------|------------------------------|----------------|----------------|----------------|---|----------------------------|
| RD 0, RE 0                 | siehe Seite 38 / see page 38 |                |                |                |   |                            |
| RD 10, RE 10               | 75                           | 118            | 145            | 4x9,5          | 6 | 000731                     |
| RD 14, RE 14               | 105                          | 139            | 165            | 4x9,5          | 6 | 000552                     |
| RD 16, RE 16               | 131                          | 165            | 191            | 4x9,5          | 6 | 000539                     |
| RD 2, RE 2<br>RD 4, RE 4   | 105                          | 139            | 165            | 4x9,5          | 6 | 000552                     |
| RD 5, RE 5                 | 131                          | 165            | 191            | 4x9,5          | 6 | 000539                     |
| RD 6, RE 6<br>RD 62, RD 64 | 146                          | 182            | 216            | 8x11,5         | 6 | 000309                     |
| RD 65                      | 164                          | 200            | 230            | 8x9,5          | 6 | 000505                     |
| RD 7, RD 72<br>RD 74       | 164                          | 200            | 234            | 8x11,5         | 6 | 000551                     |
| RD 8, RD 82<br>RD 84       | 220                          | 260            | 280            | 8x9,5          | 6 | 011923                     |
| RD 92, RD 94               | 229                          | 265            | 299            | 8x11,5         | 6 | 011924                     |

## Kompensator saugseitig (für Fördermedientempe- raturen bis 80°C geeignet)

*Compensator intake side  
(applicable for delivery  
medium temperatures  
to 80°C)*

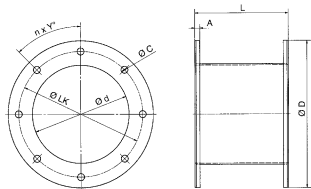

| Typ<br>Type          | D   | d   | NxY°  | A | C  | L   | LK  | Artikel-Nr.<br>Article No. |
|----------------------|-----|-----|-------|---|----|-----|-----|----------------------------|
| RD 10                | 145 | 70  | 4x90° | 8 | 9  | 100 | 118 | 007988                     |
| RD 14, RD 2<br>RD 4  | 165 | 100 | 4x90° | 8 | 9  | 100 | 139 | 007982                     |
| RD 16, RD 5          | 191 | 125 | 4x90° | 8 | 9  | 150 | 165 | 007983                     |
| RD 6, RD 62<br>RD 64 | 216 | 140 | 8x45° | 8 | 11 | 150 | 182 | 007984                     |
| RD 65,<br>RD 7 - 74  | 234 | 156 | 8x45° | 8 | 11 | 150 | 200 | 007985                     |
| RD 8 - 84            | 280 | 190 | 8x45° | 8 | 9  | 150 | 260 | 007989                     |
| RD 92 - 94           | 299 | 224 | 8x45° | 8 | 11 | 150 | 265 | 007987                     |

## Scheibenschalldämpfer ohne Gehäusedeckel

*Disk silencer without  
housing cover lid*

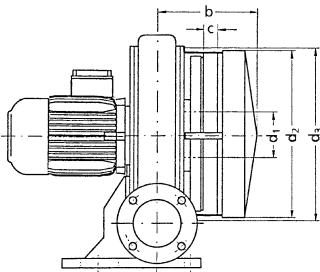

| Typ<br>Type            | Lärminderung<br>Noise reduction<br>[dB (A)] | b   | c  | d <sub>1</sub> | d <sub>2</sub> | d <sub>3</sub> | Artikel-Nr.<br>Article No. |
|------------------------|---|-----|----|----------------|----------------|----------------|----------------------------|
| RD 5, RE 5             | 4-8   | 217 | 42 | 135            | 371            | 400            | 001478                     |
| RD 6, RE 6             | 8-10  | 217 | 42 | 150            | 371            | 400            | 004412                     |
| RD 62                  | 5-6   | 228 | 42 | 150            | 371            | 442            | 001479                     |
| RD 64                  | 4-6   | 236 | 42 | 150            | 371            | 450            | 001480                     |
| RD 65                  | 4-8   | 248 | 60 | 162            | 371            | 395            | 000844                     |
| RD 7<br>RD 72<br>RD 74 | 8-10<br>4-7<br>4-7                          | 329 | 57 | 160            | 450            | 480            | 001442                     |
| RD 8<br>RD 82<br>RD 84 | 4-7<br>6-11<br>7-10                         | 333 | 67 | 190            | 600            | 628            | 001443                     |
| RD 92<br>RD 94         | 4-8<br>4-8                                  | 463 | 82 | 240            | 700            | 740            | 000444                     |



# ZUBEHÖR ACCESSORIES

## Rohrschalldämpfer Saugseite Silencer intake side

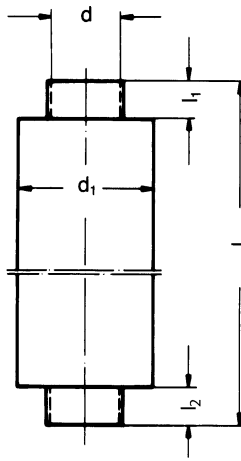

| Typ<br>Type                     | Lärminderung<br>Noise reduction<br>[dB (A)] | l    | l <sub>1</sub> | l <sub>2</sub> | d   | d <sub>1</sub> | Artikel-Nr.<br>Article No. |
|---------------------------------|---|------|----------------|----------------|-----|----------------|----------------------------|
| RD 10, RE 10                    | –   | 600  | 50             | 150            | 80  | 120            | 000603                     |
| RD 14, RE 14                    | –   | 1200 | 50             | 150            | 112 | 160            | 000751                     |
| RD 16, RE 16                    | –   | 1200 | 100            | 100            | 140 | 250            | 001015                     |
| RD 2, RE 2<br>RD 4, RE 4        | –   | 1200 | 50             | 150            | 112 | 160            | 000751                     |
| RD 5, RE 5                      | 9-16  | 1200 | 100            | 100            | 140 | 250            | 001015                     |
| RD 66, RE 6<br>RD 62<br>RD 64   | 113-18<br>11-16<br>9-13                     | 1100 | 50             | 50             | 150 | 250            | 000427                     |
| RD 65<br>RD 7<br>RD 72<br>RD 74 | 10-13<br>8-15<br>6-10<br>5-10               | 1200 | 100            | 100            | 180 | 280            | 000421                     |
| RD 8<br>RD 82<br>RD 84          | 6-10<br>7-10<br>8-11                        | 1200 | 100            | 100            | 242 | 315            | 000268                     |
| RD 92<br>RD 94                  | 4-9<br>4-8                                  | 1200 | 100            | 100            | 250 | 350            | 000270                     |

Der Anbau der Schalldämpfer an die Ventilatoren ist nur in Verbindung mit Gehäusedeckel mit Flansch und Saugstutzen ohne Flansch möglich. (siehe Zubehör Seite 32)

*The assembly of the silencer to the blower is possible with housing cover lid with flange and intake connector without flange only. (see accessories on page 32)*

## Rohrschalldämpfer Druckseite Silencer discharge side

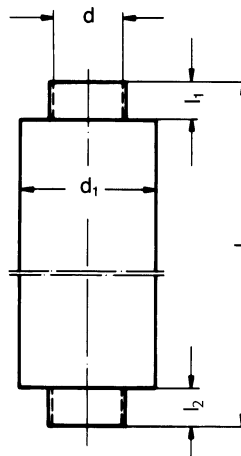

| Typ<br>Type  | Lärminderung<br>Noise reduction<br>[dB (A)] | l    | l <sub>1</sub> | l <sub>2</sub> | d   | d <sub>1</sub> | Artikel-Nr.<br>Article No. |
|--|---|------|----------------|----------------|-----|----------------|----------------------------|
| RD 0<br>RE 0   | auf Anfrage<br>on request                   | 600  | 50             | 150            | 55  | 100            | 000813                     |
| RD 10<br>RE 10   | auf Anfrage<br>on request                   | 600  | 50             | 150            | 80  | 120            | 000603                     |
| RD 14, RE 14<br>RD 16, RE 16<br>RD 2, RE 2<br>RD 4, RE 4<br>RD 5, RE 5<br>RD 6, RE 6 | auf Anfrage<br>on request                   | 1200 | 50             | 150            | 112 | 160            | 000751                     |
| RD 62  | auf Anfrage<br>on request                   | 1200 | 100            | 100            | 140 | 250            | 001015                     |
| RD 64<br>RD 65   | auf Anfrage<br>on request                   | 1100 | 50             | 50             | 150 | 250            | 000427                     |
| RD 7, RD 72<br>RD 74   | auf Anfrage<br>on request                   | 1200 | 100            | 100            | 180 | 280            | 000421                     |
| RD 8, RE 82<br>RD 84   | auf Anfrage<br>on request                   | 1200 | 100            | 100            | 200 | 300            | 006509                     |
| RD 92<br>RD 94   | auf Anfrage<br>on request                   | 1200 | 100            | 100            | 250 | 350            | 000270                     |

Der Anbau der Schalldämpfer an die Ventilatoren ist nur in Verbindung mit Druckstutzen möglich. (siehe Zubehör Seite 36)

*Fitting of the silencers to the blowers is only possible by means of the discharge connector. (see accessories page 36)*



## Feinfilter Saugseite Fine filter intake side

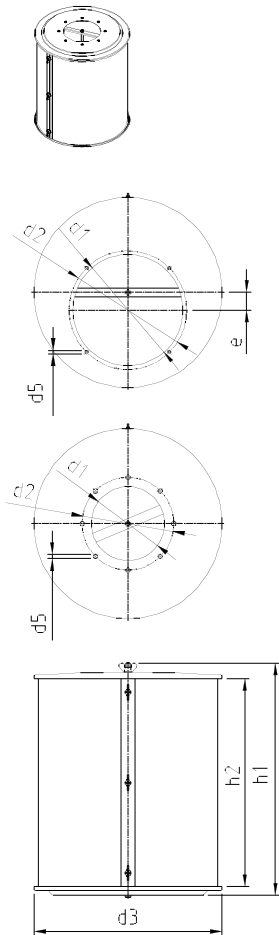

Elektor-Feinfilter sind in der Auslegung und Dimensionierung auf das max. Förder- volumen der jeweils zugeordneten Ventila- toren ausgelegt und weisen dadurch sehr geringe Druckverluste auf.

Die Filteroberfläche ist so gewählt, dass bei einer Anströmgeschwindigkeit von 1,5 m/s ein Luftwiderstand von etwa 50 Pa erreicht wird. Die eingesetzte Filtermatte aus synth. Fasern hat einen hohen Abschei- dungsgrad und entspricht der Filterklasse G4 (früher: EU 4) nach DIN EN 779. Höhere Filterklassen erfordern eine genaue Abklä- rung mit dem Werk.

Bei Verschmutzung kann sie durch Abblasen mit Druckluft oder durch Aus- waschen in leichter Seifenlauge regeneriert werden. Sämtliche Stahlteile sind galvanisch verzinkt und gewährleisten einen hohen Korrosionsschutz.

### Achtung!

Zugesetzte und verschmutzte Filter mindern sehr stark die Ventilatorleistung. Eine Abrei- nigung der Filter in bestimmten Zeitinter- vallen ist daher unumgänglich. Die Durch- lässigkeit der Filter ist zu gewährleisten.

*Layout and dimensions of Elektor fine fil- ters are adapted to the maximum volume flow of the respective blowers and have a very small pressure loss therefore.*

*The filter mat, which is installed, made from synthetic fibres has a high level of separation and corresponds with the filter class G4 (previously: EU 4) according to DIN EN 779. Higher filter classes require detailed clarification with the factory.*

*Dirty filters may be cleaned by blowing with compressed air or by washing with a weak soap solution. All steel parts are zinc-galvanized to provide high corrosion protection. Fitting of the filter to the blower intake side is only possible by using the housing cover lid with flange.*

### Caution!

*Clogged and dirty filters significantly reduce the blower performance. Cleaning the filters in regular intervals is essential. The permeability of the filters has to be guar- anteed.*

| Typ<br>Type                      | d <sub>1</sub>               | d <sub>2</sub> | d <sub>3</sub> | d <sub>5</sub> | e | h <sub>1</sub> | h <sub>2</sub> | Filter<br>Filter           | Ersatz-<br>filtermatten<br>Spare filter<br>tissues | Abmessung<br>Ersatzfilter-<br>matte  |
|----------------------------------|------------------------------|----------------|----------------|----------------|---|----------------|----------------|----------------------------|--|--------------------------------------|
|                                  |                              |                |                |                |   |                |                | Artikel-Nr.<br>Article No. | Artikel-Nr.<br>Article No.                         | Dimension<br>Spare filter<br>tissues |
| <b>RD 0, RE 0</b>                | siehe Seite 38 / see page 38 |                |                |                |   |                |                |                            |  |                                      |
| <b>RD 10, RE 10</b>              | 90                           | 118            | 260            | 4x9,5          | - | 162            | 110            | 009099                     | 008601   | 15x123x780                           |
| <b>RD 14, RE 14</b>              | 120                          | 139            | 260            | 4x9,5          | - | 202            | 150            | 009100                     | 008602   | 15x163x780                           |
| <b>RD 16, RE 16</b>              | 150                          | 165            | 260            | 4x9,5          | - | 267            | 215            | 010545                     | 010540   | 15x228x780                           |
| <b>RD 2, RE 2<br/>RD 4, RE 4</b> | 120                          | 139            | 410            | 4x9,5          | - | 203            | 150            | 009101                     | 008608   | 15x163x1235                          |
| <b>RD 5, RE 5</b>                | 150                          | 165            | 410            | 4x9,5          | - | 267            | 215            | 009102                     | 008609   | 15x228x1235                          |
| <b>RD 6, RE 6<br/>RD 62</b>      | 160                          | 182            | 410            | 8x11,5         | - | 293            | 241            | 009103                     | 008610   | 15x254x1235                          |
| <b>RD 64</b>                     | 160                          | 182            | 410            | 8x11,5         | - | 398            | 345            | 009104                     | 008611   | 15x360x1235                          |
| <b>RD 65</b>                     | 160                          | 200            | 410            | 8x10,0         | - | 501            | 449            | 009105                     | 008612   | 15x462x1235                          |
| <b>RD 7, RD 72<br/>RD 74</b>     | 176                          | 200            | 510            | 8x11,5         | - | 501            | 449            | 009106                     | 008614   | 15x462x1540                          |
| <b>RD 8</b>                      | 235                          | 260            | 510            | 8x9,5          | - | 501            | 449            | 009107                     | 008614   | 15x462x1540                          |
| <b>RD 82, RD 84</b>              | 235                          | 260            | 510            | 8x9,5          | - | 709            | 657            | 009108                     | 008615   | 15x674x1540                          |
| <b>RD 92, RD 94</b>              | 246                          | 265            | 700            | 8x11,5         | - | 818            | 758            | 000234                     | 000302   | 15x780x2090                          |



# ZUBEHÖR ACCESSORIES

## Druckstutzen für Schlauchanschluß

*Discharge connector for  
tube connection*

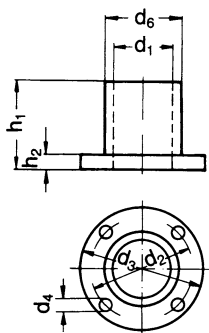

| Typ<br>Type  | d <sub>1</sub> | d <sub>2</sub> | d <sub>3</sub> | d <sub>4</sub> | d <sub>6</sub> | h <sub>1</sub> | h <sub>2</sub> | Artikel-Nr.<br>Article No. |
|--|----------------|----------------|----------------|----------------|----------------|----------------|----------------|----------------------------|
| RD 0, RE 0   | 46             | 75             | 90             | 4x9            | 54             | 45             | 6              | 000037                     |
| RD 10, RE 10   | 65             | 95             | 115            | 4x10           | 75             | 45             | 6              | 000038                     |
| RD 14, RE 14   | 100            | 135            | 160            | 4x11           | 110            | 66             | 6              | 000039                     |
| RD 16, RE 16<br>RD 2, RE 2<br>RD 4, RE 4<br>RD 5, RE 5<br>RD 6, RE 6 | 100            | 139            | 165            | 4x9,5          | 110            | 100            | 8              | 000538                     |
| RD 62  | 129            | 165            | 191            | 4x9,5          | 140            | 120            | 8              | 000540                     |
| RD 64  | 140            | 182            | 216            | 8x11,5         | 150            | 140            | 8              | 000199                     |
| RD 65  | 140            | 182            | 210            | 8x11,5         | 150            | 100            | 12             | 000470                     |
| RD 7, RD 72<br>RD 74   | 156            | 200            | 234            | 8x11,5         | 170            | 160            | 8              | 000507                     |
| RD 8, RD 82<br>RD 84   | 180            | 240            | 270            | 4x14           | 190            | 140            | 16             | 000162                     |
| RD 92, RD 94   | 235            | 265            | 299            | 8x11,5         | 247            | 180            | 10             | 000772                     |

## Drosselklappe wird am Druckstutzen des Ventilators montiert

*Throttle valve  
for fitting on the blower  
discharge flange*

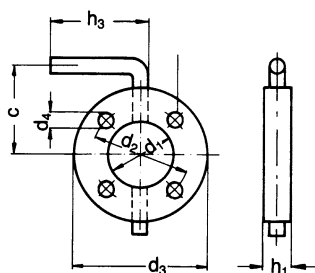

| Typ<br>Type  | c     | d <sub>1</sub> | d <sub>2</sub> | d <sub>3</sub> | d <sub>4</sub> | h <sub>1</sub> | h <sub>3</sub> | Artikel-Nr.<br>Article No. |
|--|-------|----------------|----------------|----------------|----------------|----------------|----------------|----------------------------|
| RD 0, RE 0   | 68    | 46             | 75             | 90             | 4x9            | 20             | 100            | 000028                     |
| RD 10, RE 10   | 82,5  | 65             | 95             | 115            | 4x9            | 23             | 100            | 000029                     |
| RD 14, RE 14   | 100   | 100            | 135            | 160            | 4x11           | 23             | 100            | 000031                     |
| RD 16, RE 16<br>RD 2, RE 2<br>RD 4, RE 4<br>RD 5, RE 5<br>RD 6, RE 6 | 107,5 | 100            | 139            | 165            | 4x9            | 23             | 100            | 000738                     |
| RD 62  | 125,5 | 125            | 165            | 191            | 4x9            | 23             | 100            | 001323                     |
| RD 64<br>RD 65   | 130   | 140            | 182            | 210            | 8x11           | 23             | 100            | 000469                     |
| RD 7, RD 72<br>RD 74   | 142   | 160            | 200            | 234            | 8x11           | 23             | 100            | 000541                     |
| RD 8, RD 82<br>RD 84   | 160   | 182            | 240            | 270            | 4x13           | 23             | 100            | 000453                     |
| RD 92, RD 94   | 174,5 | 224            | 265            | 299            | 8x11           | 23             | 100            | 000256                     |

## Schweißflansch für druckseitige Anschlußrohrleitung

*Welding flange  
for pipe connection  
on discharge side*

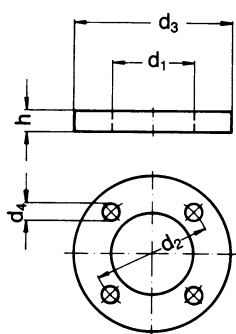

| Typ<br>Type  | d <sub>1</sub> | d <sub>2</sub> | d <sub>3</sub> | d <sub>4</sub> | h | Artikel-Nr.<br>Article No. |
|--|----------------|----------------|----------------|----------------|---|----------------------------|
| RD 0, RE 0   | 46             | 75             | 90             | 4x9            | 6 | 011900                     |
| RD 10, RE 10   | 65             | 95             | 115            | 4x10           | 6 | 011904                     |
| RD 14, RE 14   | 100            | 135            | 160            | 4x11           | 6 | 011910                     |
| RD 16, RE 16<br>RD 2, RE 2<br>RD 4, RE 4<br>RD 5, RE 5<br>RD 6, RE 6 | 105            | 139            | 165            | 4x9,5          | 6 | 000552                     |
| RD 62  | 131            | 165            | 191            | 4x9,5          | 6 | 000539                     |
| RD 64  | 146            | 182            | 216            | 8x11,5         | 6 | 000309                     |
| RD 65  | 146            | 182            | 210            | 8x11,5         | 6 | 000506                     |
| RD 7, RD 72<br>RD 74   | 164            | 200            | 234            | 8x11,5         | 6 | 000551                     |
| RD 8, RD 82<br>RD 84   | 180            | 240            | 270            | 4x14           | 6 | 011922                     |
| RD 92, RD 94   | 229            | 265            | 299            | 8x11,5         | 6 | 011924                     |



**Kompensator druckseitig  
(für Fördermedientemperaturen bis 80°C geeignet)**

**Compensator discharge  
side (applicable for delivery  
medium temperatures  
to 80°C)**

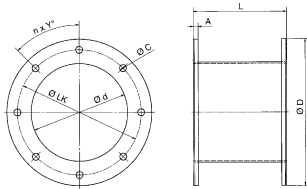

| Typ<br>Type               | D   | d   | NxY°  | A | C  | L   | LK  | Artikel-Nr.<br>Article No. |
|---------------------------|-----|-----|-------|---|----|-----|-----|----------------------------|
| RD 0, RE 0                | 90  | 46  | 4x90° | 8 | 9  | 100 | 75  | 007979                     |
| RD 10                     | 115 | 65  | 4x90° | 8 | 10 | 100 | 95  | 007980                     |
| RD 14,<br>RD 16           | 160 | 100 | 4x90° | 8 | 11 | 100 | 135 | 007981                     |
| RD 2, RD 4,<br>RD 5, RD 6 | 165 | 100 | 4x90° | 8 | 9  | 100 | 139 | 007982                     |
| RD 62                     | 191 | 125 | 4x90° | 8 | 9  | 150 | 165 | 007983                     |
| RD 64, RD 65              | 216 | 140 | 8x45° | 8 | 11 | 150 | 182 | 007984                     |
| RD 7 - 74                 | 234 | 156 | 8x45° | 8 | 11 | 150 | 200 | 007985                     |
| RD 8 - 84                 | 270 | 180 | 4x90° | 8 | 14 | 150 | 240 | 007986                     |
| RD 92 - 94                | 299 | 224 | 8x45° | 8 | 11 | 150 | 265 | 007987                     |

**Gehäusedeckel ohne  
Flansch Saugseite**

**Housing cover lid  
without flange intake side**

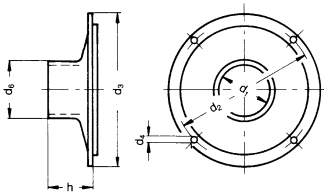

| Typ<br>Type | d <sub>1</sub> | d <sub>2</sub> | d <sub>3</sub> | d <sub>4</sub> | d <sub>6</sub> | h  | Artikel-Nr.<br>Article No. |
|-------------|----------------|----------------|----------------|----------------|----------------|----|----------------------------|
| RD 0, RE 0  | 74             | 204            | 215            | 4x ø5,8        | 82             | 67 | 000011                     |

**Gehäusedeckel ohne  
Flansch mit Drosselklappe  
Saugseite**

**Housing cover lid without  
flange with throttle valve  
intake side**

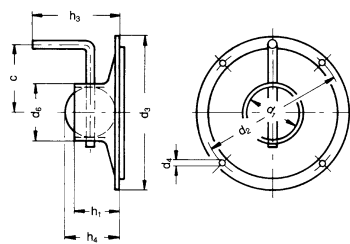

| Typ<br>Type | c  | d <sub>1</sub> | d <sub>2</sub> | d <sub>3</sub> | d <sub>4</sub> | d <sub>6</sub> | h <sub>1</sub> | h <sub>3</sub> | h <sub>4</sub> | Artikel-Nr.<br>Article No. |
|-------------|----|----------------|----------------|----------------|----------------|----------------|----------------|----------------|----------------|----------------------------|
| RD 0, RE 0  | 94 | 74             | 204            | 215            | 4x ø5,8        | 82             | 67             | 139            | 82             | 000019                     |

**Gehäusedeckel mit  
Flansch Saugseite**

**Housing cover lid with  
flange intake side**

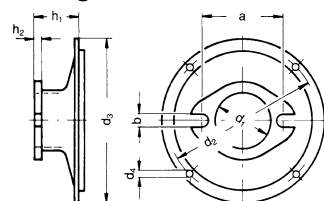

| Typ<br>Type | a   | b  | d <sub>1</sub> | d <sub>2</sub> | d <sub>3</sub> | d <sub>4</sub> | h <sub>2</sub> |
|-------------|-----|----|----------------|----------------|----------------|----------------|----------------|
| RD 0, RE 0  | 110 | 13 | 74             | 204            | 215            | 4x ø5,8        | 10             |

**kurze Ausführung**

| Typ<br>Type | h <sub>1</sub> | Artikel-Nr.<br>Article No. |
|-------------|----------------|----------------------------|
| RD 0, RE 0  | 54             | 000001                     |

**lange Ausführung**

| Typ<br>Type | h <sub>1</sub> | Artikel-Nr.<br>Article No. |
|-------------|----------------|----------------------------|
| RD 0, RE 0  | 114            | 000007                     |



# ZUBEHÖR ACCESSORIES

**Gehäusedeckel mit  
Flansch und Drosselklappe  
Saugseite**

*Housing cover lid with  
flange with throttle valve  
intake side*

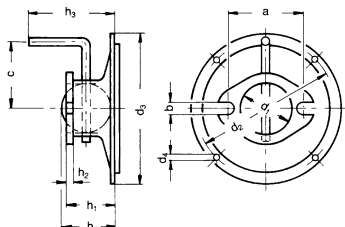

| Typ<br>Type | a   | b  | c  | d <sub>1</sub> | d <sub>2</sub> | d <sub>3</sub> |
|-------------|-----|----|----|----------------|----------------|----------------|
| RD 0, RE 0  | 110 | 13 | 94 | 74             | 204            | 215            |

| Typ<br>Type | d <sub>4</sub> | h <sub>1</sub> | h <sub>2</sub> | h <sub>3</sub> | h <sub>4</sub> | Artikel-Nr.<br>Article No. |
|-------------|----------------|----------------|----------------|----------------|----------------|----------------------------|
| RD 0, RE 0  | 4x ø5,8        | 114            | 10             | 158            | -              | 000015                     |

**Schweißflansch für  
saugseitige Anschluß-  
rohrleitung**

*Welding flange  
for pipe connection  
on intake side*

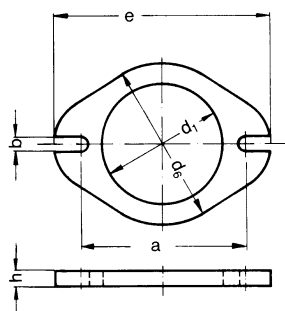

| Typ<br>Type | a   | b  | d <sub>1</sub> | d <sub>6</sub> | e   | h | Artikel-Nr.<br>Article No. |
|-------------|-----|----|----------------|----------------|-----|---|----------------------------|
| RD 0, RE 0  | 110 | 13 | 78             | 100            | 145 | 6 | 011925                     |

**Feinfilter Saugseite  
Fine filter intake side**

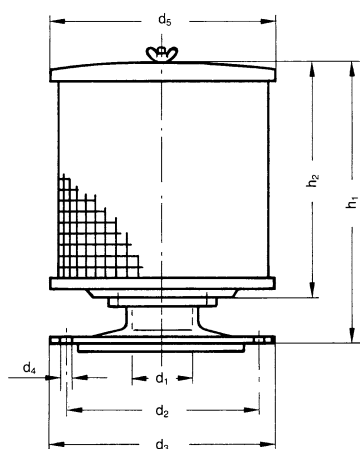

| Typ<br>Type | d <sub>1</sub> | d <sub>2</sub> | d <sub>3</sub> | d <sub>4</sub> | d <sub>5</sub> | h <sub>1</sub> | h <sub>2</sub> |
|-------------|----------------|----------------|----------------|----------------|----------------|----------------|----------------|
| RD 0, RE 0  | 74             | 204            | 215            | 4x5,8          | 148            | 187            | 133            |

| Typ<br>Type | Filter<br>Filter           | Ersatz-<br>filtermatten<br>Spare filter<br>tissues | Abmessung<br>Ersatzfilter-<br>matte<br>Dimension<br>Spare filter<br>tissues |
|-------------|----------------------------|--|---|
| RD 0, RE 0  | Artikel-Nr.<br>Article No. | Artikel-Nr.<br>Article No.                         | 15x123x425  |

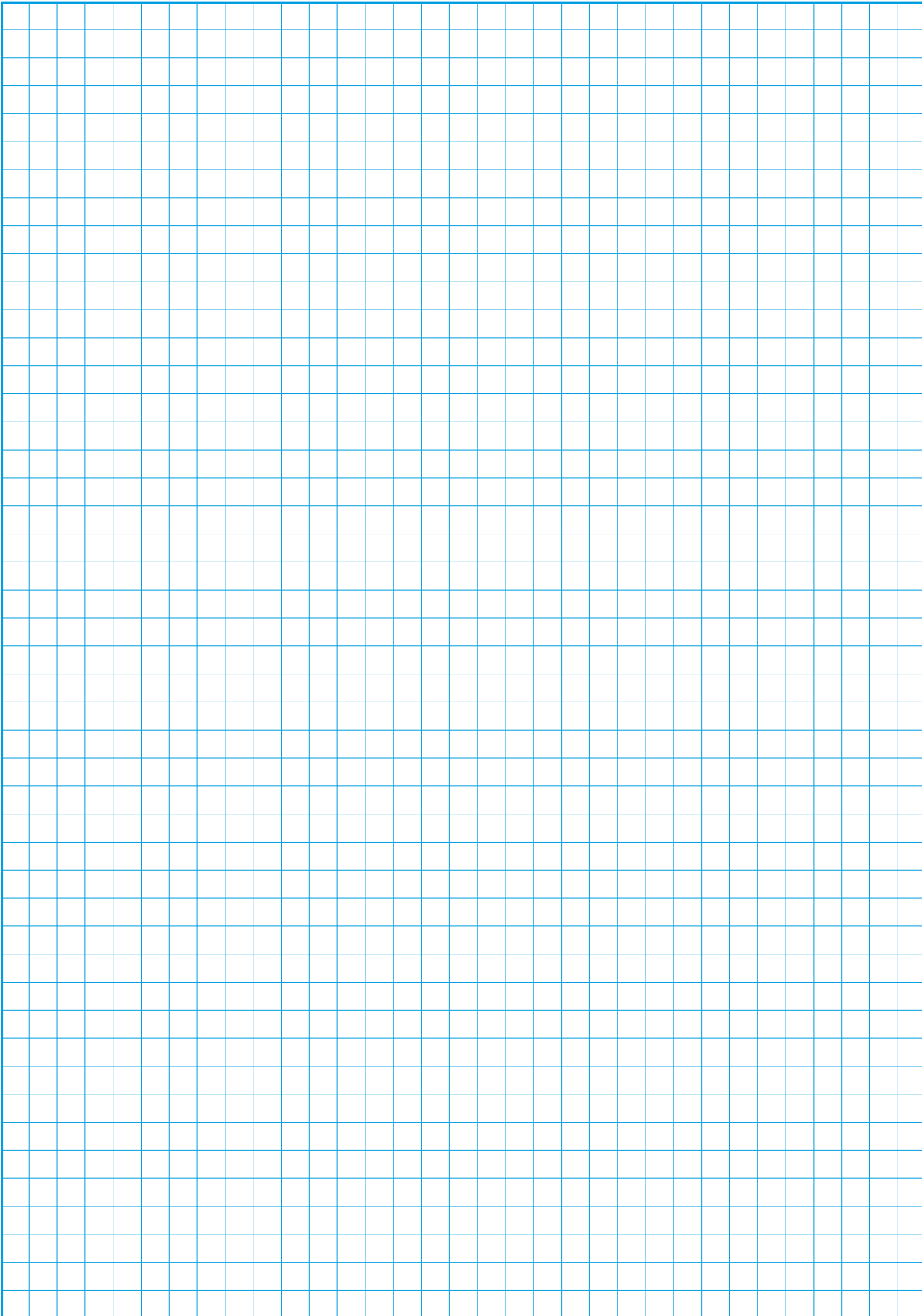

# Elektror

airsystems gmbh

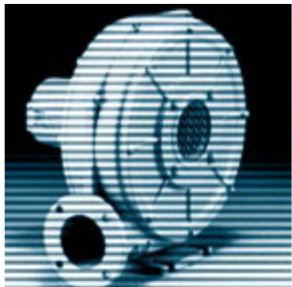
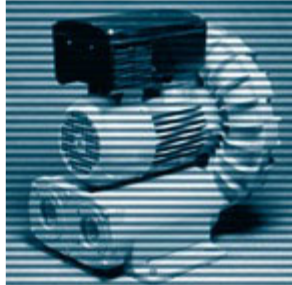

## PRODUKT-ÜBERSICHT PRODUCT RANGE



Niederdruck-ventilatoren  
*Low pressure blowers*

**ND**

ATEX-Niederdruckventilatoren  
*ATEX Low pressure blowers*

**ND-ATEX**

Hochdruck-ventilatoren  
*High pressure blowers*

**HRD**

Seitenkanal-verdichter  
*Side channel blowers*

**SD**

Mitteldruck-ventilatoren  
*Medium pressure blowers*

**RD**

ATEX-Mittel-druckventilatoren  
*ATEX Medium pressure blowers*

**RD-ATEX**

Förder-ventilatoren  
*Conveying blowers*

**FD  
RD F**

Hellmuth-Hirth-Strasse 2  
D-73760 Ostfildern  
Tel. +49 711 31973- 0  
Fax +49 711 31973-5000  
info@elektror.de  
www.elektror.de